

SENATO DELLA REPUBBLICA

XIX LEGISLATURA

Doc. CLII
n. 3

RELAZIONE

CONCERNENTE L'ANDAMENTO DELLA SPESA RELATIVA
ALL'APPLICAZIONE DEGLI ISTITUTI CONNESSI
ALLE PREROGATIVE SINDACALI IN FAVORE DEI DIPENDENTI
DELLE PUBBLICHE AMMINISTRAZIONI

(Anno 2023)

(Articolo 12 della legge 4 marzo 2009, n. 15)

Presentata dal Ministro per la pubblica amministrazione

(ZANGRILLO)

Comunicata alla Presidenza il 4 settembre 2024

Relazione al Parlamento ed alla Corte dei Conti

*Monitoraggio sui distacchi, sui permessi sindacali
e sulle aspettative sindacali - 2023*

*Relazione redatta dal Dipartimento della funzione pubblica ai
sensi dell'art. 12 della legge 4 marzo 2009, n.15*

INDICE

EXECUTIVE SUMMARY	7
Premessa	9
1. La rilevazione.....	11
1.1 Dati di sintesi	16
1.2 Andamento della spesa.....	17
1.3 Aspettative e permessi per cariche pubbliche elettive.....	24
1.4 Le prerogative sindacali distinte per genere	25
2. Le prerogative sindacali.....	29
2.1 Il dirigente sindacale	29
2.2 Le organizzazioni sindacali rappresentative.....	30
2.3 Il distacco sindacale	31
2.4 I permessi sindacali	33
2.5 L'aspettativa sindacale non retribuita	36
2.6 Il permesso sindacale non retribuito	37
2.7 Modalità di recupero.....	38
2.8 Prerogative sindacali per il personale in regime di diritto pubblico.....	39
2.8.1 Distacchi sindacali.....	40
2.8.2 I permessi sindacali.....	41
2.8.3 L'aspettativa sindacale non retribuita	43
2.8.4 Il permesso sindacale non retribuito.....	43
3. Appendice - Tabelle e grafici	44
1. Distribuzione dei dipendenti in distacco sindacale retribuito e relativo numero dei giorni fruiti, distinti per comparto e relativa area di contrattazione, altre Amministrazioni e Settore pubblicisti	44
2. Distribuzione dei dipendenti in distacco sindacale retribuito e relativo numero dei giorni fruiti, distinti per confederazione sindacale, per comparto e relativa area di contrattazione e altre Amministrazioni ..	45
3. Distribuzione dei dipendenti in distacco sindacale retribuito e relativo numero dei giorni fruiti, distinti per associazione sindacale nel Settore pubblicisti.....	46
4. Ripartizione dei costi associati ai distacchi sindacali retribuiti - Confronto tra Comparti-Aree, altre Amministrazioni e Settore pubblicisti	47

5.	Ripartizione dei costi associati ai distacchi sindacali retribuiti Dettaglio per Comparto-Area	48
6.	Ripartizione dei costi associati ai distacchi sindacali retribuiti Dettaglio per altre Amministrazioni	49
7.	Ripartizione dei costi associati ai distacchi sindacali retribuiti Dettaglio per Settore pubblicisti	50
8.	Distribuzione dei dipendenti in permesso sindacale retribuito per l'espletamento del mandato e relativo numero dei giorni fruiti, per comparto e relativa area di contrattazione, altre Amministrazioni e Settore pubblicisti	51
9.	Distribuzione dei dipendenti in permesso sindacale retribuito per l'espletamento del mandato e relativo numero dei giorni fruiti, distinti per confederazione sindacale, per RSU, per comparto e relativa area di contrattazione e altre Amministrazioni	52
10.	Distribuzione dei dipendenti in permesso sindacale retribuito per espletamento del mandato e relativo numero dei giorni fruiti, distinti per associazione sindacale nel Settore pubblicisti.....	53
11.	Ripartizione dei costi associati ai permessi per l'espletamento del mandato - Confronto tra Comparti-Aree, altre Amministrazioni e Settore pubblicisti.....	54
12.	Ripartizione dei costi associati ai permessi per l'espletamento del mandato - Dettaglio per Comparto-Area	55
13.	Ripartizione tra OO.SS. e RSU dei costi associati ai permessi per l'espletamento del mandato - Dettaglio per Comparto-Area	56
14.	Ripartizione dei costi associati ai permessi per l'espletamento del mandato - Dettaglio per altre Amministrazioni	57
15.	Ripartizione tra OO.SS. e RSU dei costi associati ai permessi per l'espletamento del mandato - Dettaglio per altre Amministrazioni	58
16.	Ripartizione dei costi associati ai permessi per l'espletamento del mandato - Dettaglio per Settore pubblicisti	59
17.	Distribuzione dei dipendenti in permesso sindacale retribuito per le riunioni di organismi direttivi statutari, e relativo numero dei giorni fruiti, per comparto e relativa area di contrattazione e altre Amministrazioni.....	60
18.	Distribuzione dei dipendenti in permesso sindacale retribuito per le riunioni di organismi direttivi statutari, e relativo numero dei giorni fruiti, per confederazione sindacale, per comparto e relativa area di contrattazione e altre Amministrazioni	61
19.	Ripartizione dei costi associati ai permessi per riunioni di organismi direttivi - Confronto tra Comparti-Aree e altre Amministrazioni	62
20.	Ripartizione dei costi associati ai permessi per riunioni di organismi direttivi - Dettaglio per Comparto-Area	63
21.	Ripartizione dei costi associati ai permessi per riunioni di organismi direttivi - Dettaglio per altre Amministrazioni	64

22.	Distribuzione dei dipendenti in permesso cumulato sotto forma di distacco e il relativo numero dei giorni fruiti, per comparto e relativa area di contrattazione, altre Amministrazioni e Settore pubblicisti ...	65
23.	Distribuzione dei dipendenti in permesso cumulato sotto forma di distacco e relativo numero dei giorni fruiti, per confederazione sindacale, per comparto e relativa area di contrattazione e altre amministrazioni	66
24.	Distribuzione dei dipendenti in permesso cumulato sotto forma di distacco e relativo numero dei giorni fruiti, distinti per associazione sindacale, nel Settore pubblicisti	67
25.	Ripartizione dei costi associati ai permessi cumulati sotto forma di distacchi - Confronto tra Comparti-Aree, altre Amministrazioni e Settore pubblicisti.....	68
26.	Ripartizione dei costi associati ai permessi cumulati sotto forma di distacchi - Dettaglio per Comparto-Area	69
27.	Ripartizione dei costi associati ai permessi cumulati sotto forma di distacchi - Dettaglio per altre Amministrazioni	70
28.	Ripartizione dei costi associati ai permessi cumulati sotto forma di distacchi - Dettaglio per Settore pubblicisti	71
29.	Distribuzione dei dipendenti in permesso da cumulo ex art. 16 e il relativo numero dei giorni fruiti, per comparto e relativa area di contrattazione e altre amministrazioni.....	72
30.	Distribuzione dei dipendenti in permesso da cumulo ex art. 16 e il relativo numero dei giorni fruiti, per confederazione sindacale, per comparto e relativa area di contrattazione e altre amministrazioni...	73
31.	Ripartizione dei costi associati ai permessi da cumuli ex art. 16, comma 6, CCNQ 2019 - Confronto tra Comparti-Aree e altre Amministrazioni	74
32.	Ripartizione dei costi associati ai permessi da cumuli ex art. 16, comma 6, CCNQ 2019 - Dettaglio per Comparto-Area	75
33.	Ripartizione dei costi associati ai permessi da cumuli ex art. 16, comma 6, CCNQ 2019 - Dettaglio per altre Amministrazioni	76
34.	Distribuzione dei dipendenti in aspettativa sindacale non retribuita e il relativo numero dei giorni fruiti, per comparto e relativa area di contrattazione, altre Amministrazioni e Settore pubblicisti	77
35.	Distribuzione dei dipendenti in aspettativa sindacale non retribuita e relativo numero dei giorni fruiti, per confederazione sindacale, per comparto e relativa area di contrattazione e altre Amministrazioni ..	78
36.	Distribuzione dei dipendenti in aspettativa sindacale non retribuita e relativo numero dei giorni fruiti, distinti per associazione sindacale, nel Settore pubblicisti	79
37.	Ripartizione delle aspettative sindacali non retribuite (dipendenti/anno) - Confronto tra Comparti-Aree, altre Amministrazioni e Settore pubblicisti.....	80
38.	Ripartizione delle aspettative sindacali non retribuite (dipendenti/anno) - Dettaglio per Comparto-Area	81

39.	Ripartizione delle aspettative sindacali non retribuite (dipendenti/anno) - Dettaglio per altre Amministrazioni	82
40.	Ripartizione delle aspettative sindacali non retribuite (dipendenti/anno) - Dettaglio per Settore pubblicisti.....	83
41.	Distribuzione dei dipendenti in permesso sindacale non retribuito e il relativo numero dei giorni fruiti, per comparto e relativa area di contrattazione, altre Amministrazioni e Settore pubblicisti	84
42.	Distribuzione dei dipendenti in permesso sindacale non retribuito e relativo numero dei giorni fruiti, per confederazione sindacale, per RSU, per comparto e relativa area di contrattazione e altre Amministrazioni	85
43.	Distribuzione dei dipendenti in permesso sindacale non retribuito e relativo numero di giorni fruito, distinto per associazione sindacale nel Settore pubblicisti	86
44.	Ripartizione dei permessi sindacali non retribuiti (dipendenti/anno) - Confronto tra Comparti-Aree, altre Amministrazioni e Settore pubblicisti	87
45.	Ripartizione dei permessi sindacali non retribuiti (dipendenti/anno) - Dettaglio per Comparto-Area	88
46.	Ripartizione dei permessi sindacali non retribuiti (dipendenti/anno) - Dettaglio per altre Amministrazioni.....	89
47.	Ripartizione dei permessi sindacali non retribuiti (dipendenti/anno) - Dettaglio per Settore pubblicisti	90
48.	Distribuzione dei dipendenti in aspettativa e permesso per l'espletamento delle funzioni pubbliche elettive per tipo di istituzione ove la funzione è svolta, e relativo numero dei giorni fruiti, per Comparto e relativa Area di contrattazione, per altre Amministrazioni e per Settore pubblicisti	91
49.	Distribuzione dei dipendenti in aspettativa e permesso per l'espletamento delle funzioni pubbliche elettive per tipo di istituzione ove la funzione è svolta, per Comparto e relativa Area di contrattazione, altre Amministrazioni e Settore pubblicisti.....	92
50.	Distribuzione dei giorni di aspettativa e permesso per l'espletamento delle funzioni pubbliche elettive per tipo di istituzione ove la funzione è svolta, per Comparto e relativa Area di contrattazione, altre Amministrazioni e Settore pubblicisti	93
51.	Ripartizione dei costi per aspettative e permessi funzioni pubbliche elettive - Differenza tra Comparti-Aree, altre Amministrazioni e Settore pubblicisti.....	94
52.	Ripartizione costi per aspettative e permessi funzioni pubbliche elettive - Dettaglio per Comparto-Area	95
53.	Ripartizione costi per aspettative e permessi funzioni pubbliche elettive - Dettaglio per altre Amministrazioni.....	96
54.	Ripartizione costi per aspettative e permessi funzioni pubbliche elettive - Dettaglio per Settore pubblicisti.....	97

- 55. Ripartizione dei costi per aspettative e permessi per funzioni pubbliche elettive per tipo di Istituzione 98
- 56. Ripartizione aspettative e permessi per funzioni pubbliche elettive per Comparti-Aree, altre Amministrazioni e Settore pubblicitari - (dipendenti /anno) 99

EXECUTIVE SUMMARY

Il monitoraggio 2023 sull'utilizzo delle prerogative sindacali nel pubblico impiego ha registrato una spesa sostenuta per la fruizione dei distacchi e dei permessi sindacali retribuiti pari a € 79.912.099. Nell'anno 2022 il costo complessivo di tali prerogative sindacali era attestato a € 84.436.532, nell'anno 2021 a € 74.816.210 e nell'anno 2020 di € 68.950.207.

Relativamente al personale contrattualizzato Aran si registra una spesa pari a € 64.206.663 (rispetto a € 66.922.116 dell'anno 2022), per il personale ad ordinamento pubblicistico è pari a € 13.781.861 (rispetto a € 15.905.747 dell'anno 2022), mentre quella relativa alle altre Amministrazioni ⁽¹⁾ è pari a € 1.923.576 (rispetto a € 1.608.670 dell'anno 2022).

L'analisi dei dati in un'ottica di "Gender gap" ha confermato la presenza di un divario tra uomini e donne nella fruizione delle prerogative sindacali soprattutto nei settori ad ordinamento pubblicistico (principalmente Corpi di Polizia e Corpo nazionale dei Vigili del fuoco), in cui la stessa resta ancora un fenomeno prettamente circoscritto ai dipendenti di sesso maschile. Infatti, la percentuale delle donne che fruiscono di prerogative sindacali si attesta al 12,65% per il personale ad ordinamento pubblicistico mentre sale al 46,65% per il personale contrattualizzato per il quale i contratti collettivi vengono sottoscritti dall'Aran e al 40,33% per le altre Amministrazioni.

Nello specifico, nei comparti Aran le donne fruiscono di un distacco ogni 4.229 dipendenti a fronte dei 2.057 dei colleghi uomini e nelle altre Amministrazioni fruiscono di un distacco ogni 5.013 dipendenti rispetto ai 2.251 dei colleghi uomini. Per i Settori ad ordinamento pubblicistico tale dato assume connotazioni abnormi considerando che viene concesso un distacco ogni 21.750 dipendenti rispetto ai 1.308 dei colleghi uomini.

La presente relazione annuale fornisce una analisi anche in tema di dipendenti che usufruiscono di cariche pubbliche elettive.

¹ Si anticipa che le "altre amministrazioni", ai fini della presente rilevazione sono costituite da Regioni a statuto speciale, Province autonome e UNIONCAMERE, che stipulano autonomi contratti collettivi in tema di prerogative sindacali.

Nel corso dell'anno 2023 è stato rilevato un costo annuo relativo ai dipendenti che hanno fruito di aspettative e permessi orari per cariche pubbliche elettive pari a € 23.836.116.

La maggiore fruizione delle prerogative si verifica nel comparto delle funzioni locali (costo complessivo di € 9.116.397), mentre l'istituto che assorbe più risorse, oltre l'ottanta per cento di tutte quelle disponibili, come preventivabile, risulta il mandato elettivo presso i comuni, le circoscrizioni e i municipi (€ 19.743.971).

Premessa

L'art. 12 della legge 4 marzo 2009, n. 15 ⁽²⁾ stabilisce che il Governo trasmette annualmente al Parlamento ed alla Corte dei conti una relazione sull'andamento della spesa relativa alla fruizione degli istituti connessi alle prerogative sindacali concesse ai dipendenti delle pubbliche amministrazioni di cui all'art.1, comma 2, del decreto legislativo 30 marzo 2001, n. 165 (di seguito d.lgs. n.165 del 2001) ⁽³⁾.

Le modalità di definizione del numero e della distribuzione delle prerogative sindacali trovano la propria regolamentazione principalmente nell'articolo 50, comma 1, del d.lgs. n. 165 del 2001, in cui si prevede che: *"Al fine del contenimento, della trasparenza e della razionalizzazione delle aspettative e dei permessi sindacali nel settore pubblico, la contrattazione collettiva ne determina i limiti massimi in un apposito accordo, tra l'ARAN e le confederazioni sindacali rappresentative."*

La contrattazione collettiva è inoltre tenuta a stabilire *"le modalità di utilizzo e distribuzione delle aspettative e dei permessi sindacali tra le confederazioni e le organizzazioni sindacali aventi titolo sulla base della loro rappresentatività e con riferimento a ciascun comparto e area separata di contrattazione"* (art. 50, comma 2).

Nel predetto articolo 50 del d.lgs. n. 165 del 2001, viene, altresì, imposto alle amministrazioni pubbliche di comunicare alla Presidenza del Consiglio dei ministri - Dipartimento della funzione pubblica - il numero complessivo e i nominativi dei

² Art. 12. *Monitoraggio della spesa per le prerogative sindacali nel settore pubblico* - 1. Il Governo trasmette annualmente al Parlamento e alla Corte dei conti una relazione sull'andamento della spesa relativa all'applicazione degli istituti connessi alle prerogative sindacali in favore dei dipendenti delle pubbliche amministrazioni.

³ Si riporta il testo vigente dell'art.1, comma 2, del d.lgs. n. 165 del 2001: "Per amministrazioni pubbliche si intendono tutte le amministrazioni dello Stato, ivi compresi gli istituti e scuole di ogni ordine e grado e le istituzioni educative, le aziende ed amministrazioni dello Stato ad ordinamento autonomo, le Regioni, le Province, i Comuni, le Comunità montane, e loro consorzi e associazioni, le istituzioni universitarie, gli Istituti autonomi case popolari, le Camere di commercio, industria, artigianato e agricoltura e loro associazioni, tutti gli enti pubblici non economici nazionali, regionali e locali, le amministrazioni, le aziende e gli enti del Servizio sanitario nazionale, l'Agenzia per la rappresentanza negoziale delle pubbliche amministrazioni (ARAN) e le Agenzie di cui al decreto legislativo 30 luglio 1999, n. 300. Fino alla revisione organica della disciplina di settore, le disposizioni di cui al presente decreto continuano ad applicarsi anche al CONI".

beneficiari dei predetti istituti sindacali, con indicazione della relativa qualifica (commi 3 e 4).

Tale obbligo viene assolto dalle amministrazioni attraverso il sistema GEDAP (Gestione Distacchi Aspettative e Permessi), istituito ai sensi dell'articolo 54 del d.lgs. 3 febbraio 1993, n. 29 (attualmente art. 50 del d.lgs. n.165 del 2001), ora integrato nell'ambito della piattaforma PerlaPA⁽⁴⁾, tramite la quale le amministrazioni possono comunicare la fruizione delle prerogative sindacali.

Per il personale contrattualizzato ARAN, l'articolo 22 del *Contratto collettivo nazionale quadro sulle modalità di utilizzo dei distacchi, aspettative e permessi, nonché delle altre prerogative sindacali del 4 dicembre 2017 e s.m.i. (di seguito CCNQ)*⁽⁵⁾ disciplina nel dettaglio gli adempimenti in capo alle amministrazioni e ribadisce al comma 1 che le comunicazioni riguardanti la fruizione dei distacchi, aspettative e permessi sindacali "devono avvenire esclusivamente attraverso il sito web GEDAP".

Con il sistema GEDAP è, altresì, monitorata la fruizione delle prerogative sindacali da parte del personale ad ordinamento pubblicistico vedi *infra* nota n.8) secondo quanto previsto dalle rispettive normative di settore.

⁴ PerlaPA è la piattaforma informatica delle banche dati della Pubblica Amministrazione, gestita dal Dipartimento della funzione pubblica, dove le amministrazioni inseriscono le informazioni relative a: assegnazione di incarichi esterni, permessi ex L.104/92, scioperi, permessi sindacali e procedimenti disciplinari.

⁵ Le disposizioni contrattuali che regolano la materia sono state tratte dal "Testo coordinato delle disposizioni contrattuali sulle modalità di utilizzo dei distacchi, aspettative e permessi, nonché delle altre prerogative sindacali del 4 dicembre 2017 coordinato con le modifiche introdotte dal CCNQ di ripartizione dei distacchi e permessi tra le associazioni sindacali rappresentative nei comparti e nelle aree di contrattazione nel triennio 2022-2024 del 30 novembre 2023" disponibile sul sito istituzionale dell'Aran: <https://www.aranaagenzia.it/contrattazione/contratti-quadro/relazioni-sindacali/prerogative-sindacali/raccolta-sistematica.html>

1. La rilevazione

Il Dipartimento della funzione pubblica ha proceduto, sulla base della normativa richiamata in *Premessa*, alla rilevazione a consuntivo dei dati riguardanti la fruizione nel corso dell'anno 2023 dei distacchi, permessi ed aspettative sindacali, al fine di verificare il rispetto dei contingenti assegnati alle associazioni sindacali rappresentative del personale contrattualizzato destinatario dei CCNQ sottoscritto dall'Aran ed a quelle rappresentative del personale ad ordinamento pubblicistico destinatario di una specifica normativa di settore.

La presente relazione annuale fornisce anche un'analisi dell'impatto finanziario relativo alla fruizione delle cariche pubbliche elettive da parte dei dipendenti che svolgono un mandato elettivo pubblico.

Per una corretta lettura dei dati riportati nella presente relazione è opportuno nuovamente precisare che l'ambito di rilevazione attiene:

- ai **Comparti-Aree di contrattazione collettiva** (di seguito **Comparti Aran**) ⁽⁶⁾, la cui disciplina contrattuale è demandata all'Aran attraverso la stipula di contratti collettivi nazionali quadro, attualmente riassunti nel *Contratto collettivo nazionale quadro sulle modalità di utilizzo dei distacchi, aspettative e permessi, nonché delle altre prerogative sindacali del 4 dicembre 2017 e s.m.i.* (CCNQ);
- al **personale** dei settori ad ordinamento pubblicistico (**Corpi di polizia ad ordinamento civile, Vigili del fuoco, Carriera diplomatica e Carriera prefettizia**) (di seguito **Settori**), disciplinato dai decreti del Presidente della Repubblica di recepimento degli accordi sindacali stipulati secondo le procedure dettate dalla legge;
- alle **altre Amministrazioni, quali le Regioni a statuto speciale, le Province autonome e l'UNIONCAMERE, che stipulano autonomi contratti collettivi in tema di prerogative sindacali.**

⁶ Per Comparti-Aree di contrattazione collettiva di natura privatistica si intendono gli ambiti nei quali è ricompreso, in relazione al tipo di attività istituzionale, il personale delle amministrazioni di cui all'art.1, comma 2, del d.lgs. n.165 del 2001 (vedi *infra* nota n.2).

La disciplina delle prerogative sindacali per il personale contrattualizzato trova la sua regolamentazione nel citato CCNQ. Tale contratto prevede anche la ripartizione delle prerogative sindacali nei vari comparti ed aree di contrattazione collettiva.

Con riferimento ai **Comparti Aran** i contingenti ammontano a n. **1223 distacchi**, a n. **321 permessi cumulati sotto forma di distacco** (per un totale di **1.544 distacchi**) e a n. **218.378 ore di permesso retribuito per le riunioni di organismi direttivi sindacali**.

Per quanto riguarda, invece, i **permessi retribuiti per l'espletamento del mandato**, diversa tipologia di permesso sindacale (vedi *infra* 2.4), ciascuna amministrazione determina il proprio contingente sulla base dei dipendenti a tempo indeterminato in servizio al 31 dicembre di ogni anno e provvede, altresì, alla quantificazione di quello spettante alle rappresentanze sindacali unitarie (di seguito RSU).

Spetta, inoltre, solo con riferimento a quest'ultima tipologia di permessi, a ciascuna amministrazione la verifica del rispetto del contingente assegnato e l'adozione di tutte le eventuali misure di recupero in caso di superamento dello stesso⁽⁷⁾.

I permessi per l'espletamento del mandato, nelle aree dirigenziali, dove non si svolgono le elezioni delle RSU, non sono invece previsti.

Nei **Settori di contrattazione per il personale ad ordinamento pubblicistico**, individuati dall'art. 3 d.lgs. n.165 del 2001⁽⁸⁾ sono previsti i seguenti contingenti:

- **Forze di Polizia ad ordinamento civile (Polizia di Stato e Corpo di Polizia penitenziaria)**. Il contingente complessivo per i distacchi sindacali retribuiti è determinato in n. **95 unità** (63 per la Polizia di Stato e 32 per il Corpo di Polizia penitenziaria) ed il monte ore di **permessi sindacali retribuiti per**

⁷ Con nota dell'8 febbraio 2023, n.9090, il Dipartimento della funzione pubblica ha ribadito le modalità di comunicazione dei dati di fruizione delle agibilità sindacali e di recupero di quelle fruite in eccedenza.

⁸ Si riporta il testo vigente dell'art.3, commi 1, 1-*bis* ed 1-*ter*, del d.lgs. n. 165 del 2001, recante: "*Personale in regime di diritto pubblico*. - 1. In deroga all'articolo 2, commi 2 e 3, rimangono disciplinati dai rispettivi ordinamenti: i magistrati ordinari, amministrativi e contabili, gli avvocati e procuratori dello Stato, il personale militare e delle Forze di polizia di Stato, il personale della carriera diplomatica e della carriera prefettizia nonché i dipendenti degli enti che svolgono la loro attività nelle materie contemplate dall'articolo 1 del decreto legislativo del Capo provvisorio dello Stato 17 luglio 1947, n. 691, e dalle leggi 4 giugno 1985, n. 281, e successive modificazioni ed integrazioni, e 10 ottobre 1990, n. 287. - 1-*bis*. In deroga all'articolo 2, commi 2 e 3, il rapporto di impiego del personale, anche di livello dirigenziale, del Corpo nazionale dei vigili del fuoco, esclusi il personale volontario previsto dal regolamento di cui al d.P.R. 2 novembre 2000, n. 362, e il personale volontario di leva, è disciplinato in regime di diritto pubblico secondo autonome disposizioni ordinamentali. 1-*ter*. In deroga all'articolo 2, commi 2 e 3, il personale della carriera dirigenziale penitenziaria è disciplinato dal rispettivo ordinamento."

l'espletamento del mandato in n. **740.000** (520.000 ore per la Polizia di Stato e 220.000 ore per il Corpo della polizia penitenziaria) (artt. 31 e 32 del DPR 18 giugno 2002, n. 164);

- **Corpo nazionale dei Vigili del fuoco.** Per il personale non direttivo e non dirigente, il contingente dei distacchi sindacali è pari a **n. 16 unità**, mentre nessun contingente è stato fissato per quello direttivo e dirigente (art. 38 DPR 7 maggio 2008). Il monte ore annuo di **permessi sindacali retribuiti** viene previsto, rispettivamente, per il personale non direttivo/non dirigente e direttivo/dirigente, in **n. 24.585 e in n. 1.020 ore** (artt. 40 DPR 7 maggio 2008 e 23 DPR 7 maggio 2008);
- **Personale della carriera prefettizia.** Il contingente complessivo dei distacchi sindacali retribuiti è stato determinato in **n. 4 unità**; il monte ore dei permessi sindacali retribuiti per l'espletamento del mandato viene determinato, annualmente, dal Ministero dell'interno in ragione di n. 45 minuti annui per ciascun funzionario della carriera prefettizia effettivamente in servizio, anche in posizione di comando o fuori ruolo alla data del 31 dicembre dell'anno immediatamente precedente a quello in cui avviene la ripartizione del monte ore annuo tra le organizzazioni sindacali rappresentative (art. 13 e 14 del DPR 4 maggio 2018, n. 66);
- **Personale della carriera diplomatica.** Il contingente complessivo dei distacchi sindacali retribuiti è determinato in **n. 2 unità**. Il monte ore dei permessi sindacali retribuiti per l'espletamento del mandato viene determinato, annualmente, dal Ministero degli affari esteri e della cooperazione internazionale in ragione di n. 45 minuti, per ciascun funzionario diplomatico effettivamente in servizio, anche in posizione di comando o fuori ruolo, alla data del 31 dicembre dell'anno immediatamente precedente a quello in cui avviene la ripartizione del monte ore annuo tra le organizzazioni sindacali rappresentative (artt. 11 e 12 del DPR 24 maggio 2018, n. 85).

È opportuno precisare che per tali Settori la verifica del contingente dei distacchi assegnati avviene tramite *l'istituto del preventivo assenso* ⁽⁹⁾, che subordina

⁹ Per la Polizia di Stato e la Polizia Penitenziaria la disciplina è contenuta nell'art. 31 del DPR 164 del 2002, per i Vigili del Fuoco, personale non dirigente, nell'art. 38 del DPR 7 maggio 2008, per il personale della carriera prefettizia nell'art. 13 del DPR 66 del 2018 e per il personale della carriera diplomatica nell'art. 11 del DPR 85 del 2018. Il preventivo assenso è previsto anche nei casi di concessione delle aspettative sindacali non retribuite.

l'emanazione del provvedimento di distacco da parte delle singole amministrazioni al nulla osta preventivo del Dipartimento della funzione pubblica.

Al fine di una corretta lettura delle tabelle inserite in appendice, nel rinviare al sito ARAN (www.aranagenzia.it) per la consultazione della ripartizione dei contingenti dei distacchi sindacali tra le associazioni sindacali rappresentative del personale dei comparti Aran, si riporta nelle tabelle seguenti la ripartizione dei contingenti dei distacchi sindacali, per il triennio contrattuale 2022-2024, tra le organizzazioni sindacali rappresentative del personale dei settori ad ordinamento pubblicistico, effettuata con appositi decreti del Ministro per la Pubblica amministrazione.

Distribuzione del contingente dei distacchi sindacali tra le organizzazioni sindacali rappresentative del personale delle Forze di Polizia ad ordinamento civile ai sensi dei decreti del Ministro per la pubblica amministrazione 6 dicembre 2022 e 29 dicembre 2022			
CORPO DELLA POLIZIA PENITENZIARIA	Distacchi attribuiti	POLIZIA DI STATO	Distacchi attribuiti
SAPPE	9	SIULP	18
SINAPPE	5	SAP	12
OSAPP	5	SIAP	9
UILPA PP	4	FSP POLIZIA DI STATO ES-LS-CONSAP-M.P.	9
USPP	4	FEDERAZIONE COISP MOSAP	9
CISL FNS	3	SILP CGIL	6
CGIL FP PP	2		
TOTALE	32	TOTALE	63

Distribuzione del contingente dei distacchi sindacali tra le organizzazioni sindacali rappresentative del personale del Corpo nazionale dei vigili del fuoco ai sensi del decreto del Ministro per la pubblica amministrazione 6 dicembre 2022	
CORPO DEI VIGILI DEL FUOCO	Distacchi attribuiti
CONAPO	5
FNS CISL	4
UIL PA VVF	3
FP CGIL VVF	2
CONFSAL VVF	2
TOTALE	16

Distribuzione del contingente dei distacchi sindacali tra le organizzazioni sindacali rappresentative del personale della carriera prefettizia e della carriera diplomatica ai sensi dei decreti del Ministro per la pubblica amministrazione 6 dicembre 2022			
PERSONALE CARRIERA PREFETTIZIA	Distacchi attribuiti	PERSONALE CARRIERA DIPLOMATICA	Distacchi attribuiti
SINPREF	2	SNDMAE	2
SNADIP CISAL	2		
TOTALE	4	TOTALE	2

Si chiarisce, altresì, che la rilevazione GEDAP ricomprende, per finalità statistiche, anche il personale delle Regioni a Statuto speciale, delle Province autonome e dell'UNIONCAMERE che sono ricomprese nell'ambito di "altre Amministrazioni".

In questo caso il contingente dei distacchi e dei permessi retribuiti viene determinato in ogni amministrazione, in conformità alle proprie leggi regionali o provinciali, con apposito "accordo".

1.1 Dati di sintesi

I dati contenuti nelle tabelle inserite nella presente relazione possono così essere sintetizzati:

- a. n. **466.816** giorni di **distacco sindacale retribuito** (tale dato corrisponde all'assenza dal servizio per un anno di **1.279 dipendenti**, calcolati dividendo il numero dei giorni di distacco per 365 giorni annui). Considerando, tuttavia, le flessibilità previste dalle norme contrattuali di riferimento nella fruizione del predetto istituto contrattuale (vale a dire la possibilità di frazionare ogni distacco sindacale per poi attribuire lo stesso in forma frazionata, a più dirigenti sindacali), il numero effettivo dei dipendenti che ha fruito del distacco, anche per periodi inferiori all'anno, è di **2.088**;
- b. n. **91.331** giorni di **permesso cumulato sotto forma di distacco** (tale dato corrisponde all'assenza dal servizio per un anno di **250 dipendenti**, calcolati dividendo il numero dei giorni di permesso cumulato per 365 giorni annui). Come precisato per i distacchi, considerando le flessibilità previste nella fruizione del predetto istituto contrattuale, il numero effettivo dei dipendenti che ha fruito dell'istituto è di **459**. A tale istituto, infatti, si applicano le stesse flessibilità previste per i distacchi sindacali;
- c. n. **301.187** giorni di **aspettativa sindacale non retribuita** (tale dato corrisponde all'assenza dal servizio per un anno di **825 dipendenti**, calcolati dividendo il numero dei giorni di aspettativa per 365 giorni annui). Anche per quanto concerne tale istituto, considerando le flessibilità previste, il numero effettivo dei dipendenti che ha fruito dell'aspettativa è di **1.332**;
- d. n. **147.894** giorni di **permesso sindacale retribuito per l'espletamento del mandato**, di cui **46.785 destinati alle RSU** (tale dato corrisponde all'assenza dal servizio per un anno di **672 dipendenti**, calcolati dividendo il numero dei giorni di permesso per i giorni di effettivo servizio nell'anno pari a 220). Hanno utilizzato tale tipologia di permesso retribuito **42.103** dipendenti;
- e. n. **23.236** giorni di **permesso sindacale retribuito per le riunioni di organismi direttivi sindacali** (tale dato corrisponde all'assenza dal servizio per un anno di **106 dipendenti**, calcolati dividendo il numero dei giorni di permesso per i giorni di effettivo servizio nell'anno pari a 220). Hanno fruito dei suddetti permessi **7.983 dipendenti**;

- f. n. **369** giorni di **permesso sindacale non retribuito** (tale dato corrisponde all'assenza dal servizio per un anno di circa **2** dipendenti, calcolati dividendo il numero dei giorni di permesso per i giorni di effettivo servizio nell'anno pari a 220). Hanno usufruito di permessi sindacali non retribuiti **265 dipendenti**;
- g. n. **2.170** giorni di **permesso da cumulo ex art. 16, comma 6, CCNQ 2019** ⁽¹⁰⁾ (tale dato corrisponde all'assenza dal servizio per un anno di circa **10 dipendenti**, calcolati dividendo il numero dei giorni di permesso per i giorni di effettivo servizio nell'anno pari a 220). Hanno usufruito di permessi da cumulo **329 dipendenti**.

1. 2. Andamento della spesa

Le assenze per la fruizione delle prerogative sindacali retribuite hanno comportato un costo annuo ⁽¹¹⁾ pari a € 79.912.099, di cui € 64.206.663 per i Comparti Aran, € 1.923.576 per le altre Amministrazioni e € 13.781.861 per i Settori ad ordinamento pubblicistico.

Nella tabella seguente è riportato l'andamento del costo delle prerogative sindacali nel corso dell'ultimo quadriennio (dall'anno 2020 all'anno 2023). Per una corretta lettura dei dati esposti va ribadito che l'anno 2020 è stato influenzato da un fattore esogeno, di natura eccezionale e non prevedibile, quale la pandemia da Covid-19.

¹⁰ Si riporta il testo dell'art. 16, comma 6, del CCNQ 2019, in materia di cumulo di permessi sindacali: "Le confederazioni sindacali rappresentative ai sensi dell'art. 43, comma 2, del d.lgs. 165/2001, o le organizzazioni sindacali rappresentative nel caso esclusivo in cui non aderiscano ad alcuna confederazione possono trasformare uno o più distacchi ottenuti da cumulo di permessi sindacali, nel limite massimo del 15% del totale di tali distacchi alle stesse assegnati e comunque in misura non inferiore a uno, in permessi sindacali per l'espletamento del mandato o per la partecipazione alle riunioni di organismi direttivi statutari. Tali permessi, assegnati alle confederazioni, possono essere da queste attivati in tutti i comparti o aree a favore dei propri dirigenti sindacali, ovvero a favore dei dirigenti delle organizzazioni sindacali di categoria, anche non rappresentative, aderenti alle confederazioni stesse.". Con riferimento al personale con qualifica dirigenziale, l'art. 37, comma 9 del CCNQ 2019 prevede che: "Nelle aree della dirigenza, al fine di consentire l'attuazione di un livello di flessibilità compatibile con quello del comparto, la percentuale prevista dall'art.16, comma 6 è elevata fino al massimo del 50% con arrotondamento all'unità superiore."

¹¹ Il costo è stato quantificato sulla base della retribuzione media di € 34.491 riferita all'anno 2022 dal Conto annuale 2022, edito dal Ministero dell'Economia e delle finanze-Ragioneria Generale dello Stato, per i soli Comparti/Settori interessati alla rilevazione.

	2023	2022	2021	2020
Comparti	64.206.663	66.922.116	57.767.738	53.096.684
Altre Amministrazioni	1.923.576	1.608.670	1.553.806	1.426.614
Settore pubblicisti	13.781.861	15.905.747	15.494.666	14.426.909
Totale pubblico impiego	79.912.099	84.436.532	74.816.210	68.950.207

L'andamento della spesa nella fruizione delle prerogative sindacali è influenzato da una serie di fattori.

Nell'anno 2022 la spesa è stata influenzata dall'erogazione a regime degli incrementi contrattuali relativi alla tornata 2016/2018 (e quindi dall'incremento del costo-ora definito dai CCNL), nonché dalla tornata elettorale per le elezioni delle RSU.

Nell'anno 2023 assume un peso maggiore il diverso utilizzo dei vari istituti. Infatti, come riportato nella tabella seguente, in questo anno si registra un minor utilizzo, espresso in giorni, delle prerogative sindacali retribuite.

Tale fenomeno riguarda sia i distacchi sindacali retribuiti che i permessi, sia per l'espletamento del mandato che per le riunioni di organismi direttivi.

In controtendenza è, invece, il ricorso all'aspettativa sindacale non retribuita.

Istituti contrattuali (in giorni)	2023	2022
distacco sindacale retribuito	466.816	467.677
permesso cumulato sotto forma di distacco	91.331	95.948
aspettativa sindacale non retribuita	301.187	285.268
permesso sindacale retribuito per l'espletamento del mandato	147.894	156.094
permesso sindacale retribuito per le riunioni di organismi direttivi sindacali	23.236	26.497
permesso sindacale non retribuito	369	454
permesso da cumulo ex art. 16, comma 6, CCNQ 2019	2.170	2.244

Nei cinque grafici che seguono viene riportata la ripartizione della spesa distinta nell'ambito dei comparti di contrattazione collettiva, delle altre Amministrazioni e dei Settori, nonché per i singoli istituti contrattuali.

Ripartizione dei costi per istituto sindacale
Totale = € 79.912.099

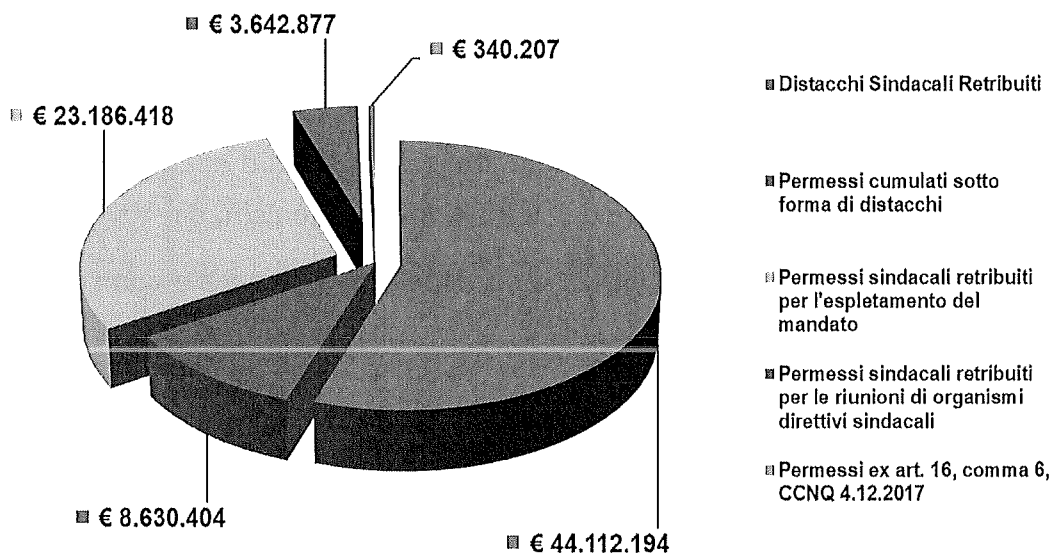

Ripartizione dei costi delle prerogative sindacali
Differenza tra Comparti-Aree, altre Amministrazioni e Settore pubblicitari
Totale = € 79.912.099

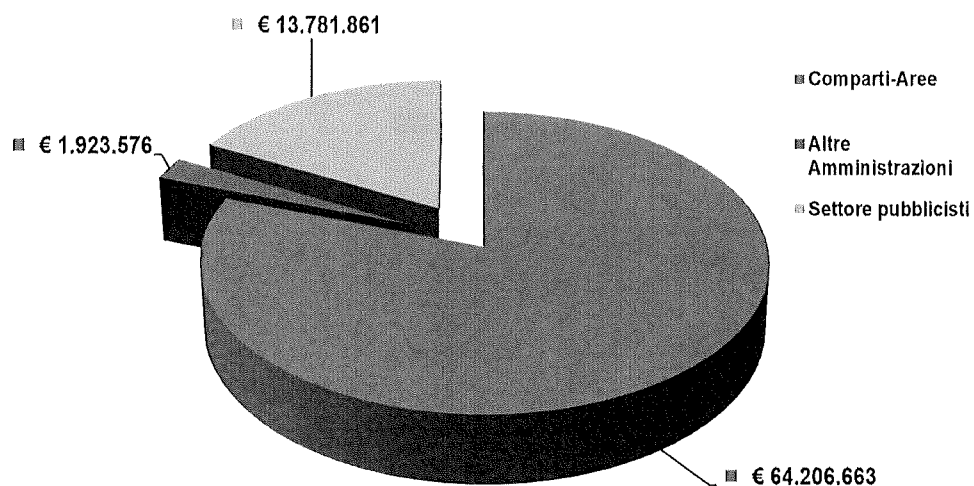

Ripartizione dei costi delle prerogative sindacali
Dettaglio per Comparto-Area
Totale = € 64.206.663

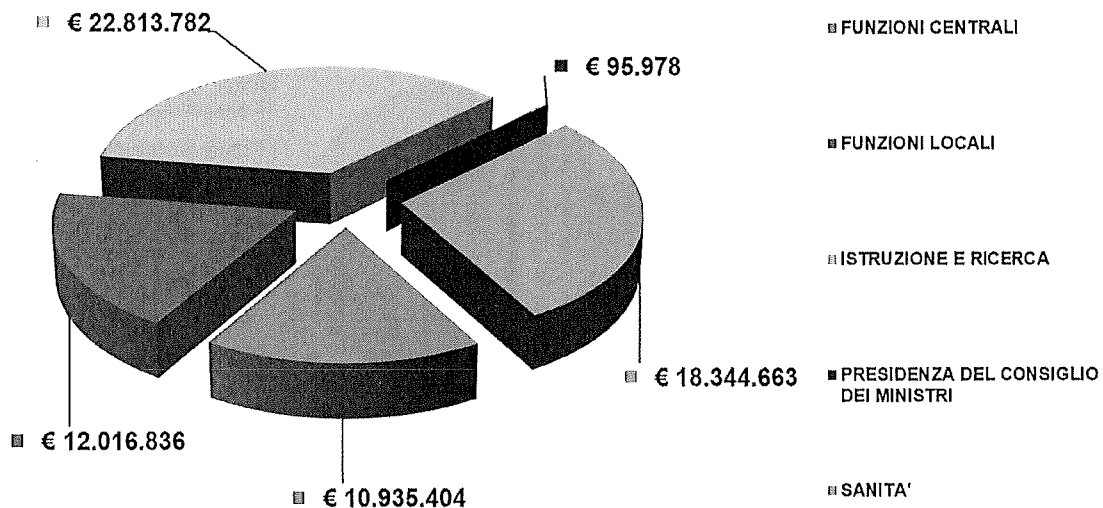

Ripartizione dei costi delle prerogative sindacali
Dettaglio per Altre Amministrazioni
Totale = € 1.923.576

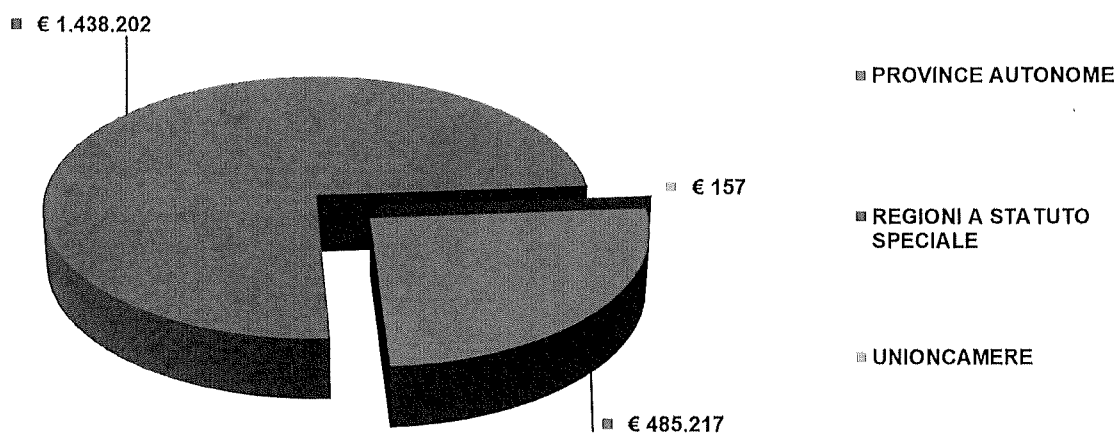

Ripartizione dei costi delle prerogative sindacali
Dettaglio per Settore pubblicitisti
Totale = € 13.781.861

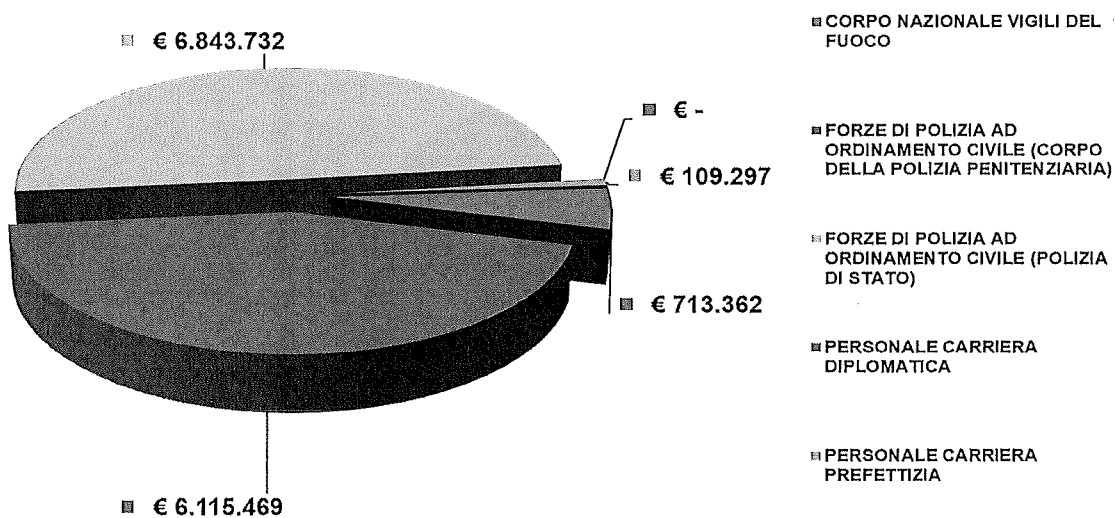

1.3 Aspettative e permessi per cariche pubbliche elettive

Nel presente paragrafo è riportata la rilevazione, limitata al solo impatto finanziario, relativa ai dipendenti pubblici che usufruiscono di cariche pubbliche elettive, pur non essendo tale rilevazione espressamente richiesta dalla legge.

Nel corso dell'anno 2023 il costo complessivo è stato pari a € 23.836.116, come riportato schematicamente nella seguente tabella:

	Comparti/Settori	Costo
Comparti	FUNZIONI CENTRALI	2.417.583
	FUNZIONI LOCALI	9.116.397
	ISTRUZIONE E RICERCA	3.885.671
	PRESIDENZA DEL CONSIGLIO DEI MINISTRI	0
	SANITA'	6.392.552
	TOTALE	21.812.203
Altre Amministrazioni	PROVINCE AUTONOME	144.484
	REGIONI A STATUTO SPECIALE	1.262.087
	UNIONCAMERE	0
	TOTALE	1.406.571
Settore Pubblicisti	CORPO NAZIONALE VIGILI DEL FUOCO	192.677
	CORPO DELLA POLIZIA PENITENZIARIA	212.049
	POLIZIA DI STATO	212.616
	PERSONALE CARRIERA DIPLOMATICA	0
	PERSONALE CARRIERA PREFETTIZIA	0
	TOTALE	617.342
	TOTALE GENERALE	23.836.116

Il costo maggiore, pari a circa 22 milioni di euro, si concentra nei Comparti Aram e, in particolare, nel comparto delle Funzioni locali, con più di 9 milioni di euro, e in quello della Sanità, con più di 6 milioni di euro.

Il costo complessivo per le singole istituzioni dove il dipendente svolge la sua attività è riportato nella tabella seguente:

Tipo istituzione	Costo	
	in €	in % su totale
Comuni/Circoscrizioni	19.743.971	82,83%
Parlamento Europeo	181.905	0,76%
Parlamento Nazionale	1.142.455	4,79%
Province	308.624	1,29%
Regioni	2.459.161	10,32%
Totale	23.836.116	100%

La lettura dei dati conferma che tale fenomeno si concentra nell'espletamento del mandato elettivo nei comuni e nelle circoscrizioni/municipi, mentre assume un peso marginale nelle altre istituzioni.

1.4. Le prerogative sindacali distinte per genere

Dalla Relazione relativa all'anno 2020 è stata introdotta un'apposita sezione allo scopo di fornire i dati e l'analisi di dettaglio sull'utilizzo delle prerogative sindacali distinte per genere.

In via preliminare si fornisce il dato relativo alla consistenza del personale con la distinzione di genere, così come risultante dal conto annuale 2022 del Ministero dell'economia e delle finanze – Ragioneria Generale dello Stato.

Una prima evidenza che risulta dalla lettura dei dati è la marginalità della consistenza della componente femminile nei Settori (ordinamento pubblicistico).

In particolare, sul totale complessivo dei dipendenti pubblici, mentre la consistenza del personale di genere femminile rilevata è pari al 63,32%, nei Comparti Aran risulta del 62,46% e nelle altre Amministrazioni del 2,42%, mentre nel Settore pubblicisti è limitata allo 0,86%.

Relazione monitoraggio prerogative sindacali

COMPARTI	COMPARTI E RELATIVE AREE, ALTRE AMMINISTRAZIONI E SETTORE PUBBLICISTI			NUMERO DIPENDENTI		
	Uomini	Donne	TOTALE	TOTALE IN % sul totale generale	TOTALE UOMINI IN % sul totale generale	TOTALE DONNE IN % sul totale generale
FUNZIONI CENTRALI	90.278	107.708	197.986	6,87	3,13	3,74
FUNZIONI LOCALI	177.342	222.668	400.010	13,89	6,16	7,73
ISTRUZIONE E RICERCA	321.604	1.010.169	1.331.773	46,23	11,16	35,07
PRESIDENZA DEL CONSIGLIO DEI MINISTRI	987	1.119	2.106	0,07	0,03	0,04
SANITA'	206.852	457.659	664.511	23,07	7,18	15,89
TOTALE COMPARTI	797.063	1.799.323	2.596.386	90,13	27,67	62,46
PROVINCE AUTONOME	19.649	49.097	68.746	192,08	54,90	137,18
REGIONI A STATUTO SPECIALE	20.964	20.525	41.489	115,92	58,58	57,35
ENTI EX ART. 70 D.LGS. 30.3.2001, N.165	28	31	59	0,16	0,08	0,09
TOTALE ALTRE AMMINISTRAZIONI	40.641	69.653	110.294	3,83	1,41	2,42
CORPO NAZIONALE VIGILI DEL FUOCO	33.855	1.935	35.790	1,24	1,18	0,07
FORZE DI POLIZIA AD ORDINAMENTO CIVILE (CORPO DELLA POLIZIA PENITENZIARIA)	32.584	5.473	38.057	1,32	1,13	0,19
FORZE DI POLIZIA AD ORDINAMENTO CIVILE (POLIZIA DI STATO)	81.624	16.568	98.192	3,41	2,83	0,58
PERSONALE CARRIERA DIPLOMATICA	790	256	1.046	0,04	0,03	0,01
PERSONALE CARRIERA PREFETTIZIA	394	521	915	0,03	0,01	0,02
TOTALE SETTORE PUBBLICISTI	149.247	24.753	174.000	6,04	5,18	0,86
TOTALE GENERALE	946.310	1.824.076	2.880.680	100,00	32,85	63,32

L'analisi è stata ulteriormente dettagliata a livello di singolo comparto di contrattazione Aran nonché nell'ambito dei Settori ad ordinamento pubblicistico:

COMPARTI	COMPARTI E RELATIVE AREE, ALTRE AMMINISTRAZIONI E SETTORE PUBBLICISTI			NUMERO DIPENDENTI	
	Uomini	Donne	TOTALE	TOTALE UOMINI IN % sul totale comparto/amm.	TOTALE DONNE IN % sul totale comparto/amm.
FUNZIONI CENTRALI	90.278	107.708	197.986	45,60	54,40
FUNZIONI LOCALI	177.342	222.668	400.010	44,33	55,67
ISTRUZIONE E RICERCA	321.604	1.010.169	1.331.773	24,15	75,85
PRESIDENZA DEL CONSIGLIO DEI MINISTRI	987	1.119	2.106	46,87	53,13
SANITA'	206.852	457.659	664.511	31,13	68,87
TOTALE COMPARTI	797.063	1.799.323	2.596.386	30,70	69,30
PROVINCE AUTONOME	19.649	49.097	68.746	28,58	71,42
REGIONI A STATUTO SPECIALE	20.964	20.525	41.489	50,53	49,47
ENTI EX ART. 70 D.LGS. 30.3.2001, N.165	28	31	59	47,46	52,54
TOTALE ALTRE AMMINISTRAZIONI	40.641	69.653	110.294	36,85	63,15
CORPO NAZIONALE VIGILI DEL FUOCO	33.855	1.935	35.790	94,59	5,41
FORZE DI POLIZIA AD ORDINAMENTO CIVILE (CORPO DELLA POLIZIA PENITENZIARIA)	32.584	5.473	38.057	85,62	14,38
FORZE DI POLIZIA AD ORDINAMENTO CIVILE (POLIZIA DI STATO)	81.624	16.568	98.192	83,13	16,87
PERSONALE CARRIERA DIPLOMATICA	790	256	1.046	75,53	24,47
PERSONALE CARRIERA PREFETTIZIA	394	521	915	43,06	56,94
TOTALE SETTORE PUBBLICISTI	149.247	24.753	174.000	85,77	14,23

La lettura dei dati conferma una presenza femminile molto ridotta nei Settori, mentre diversamente rispetto ai comparti-Aran, in cui la componente femminile è preponderante (con picchi oltre il 75% nel comparto Istruzione e ricerca che, con oltre 1 milione e 300 mila dipendenti è largamente il più popolato)

La fruizione delle prerogative sindacali distinte per genere viene riportata nella tabella che segue.

Per una lettura sistematica si è provveduto ad un'analisi disaggregata dei dati, in modo da differenziare gli istituti che presuppongono un'attività sindacale in modo continuativo, come i distacchi e le aspettative, da quelli che sono fruiti a ore, come i permessi.

Fruizione per genere delle singole prerogative sindacali							
		In valore assoluto			In valore percentuale		
		Uomini	Donne	Totale	Uomini	Donne	Totale
Comparti	Distacchi sindacali retribuiti	1.262	614	1.876	67,27%	32,73%	100%
	Permessi sind. espl.mandato	16.930	15.487	32.417	52,23%	47,77%	100%
	Permessi sind. org.statutari	4.171	3.552	7.723	54,01%	45,99%	100%
	Permessi cumulati	188	139	327	57,49%	42,51%	100%
	Permessi da cumuli ex art. 16	209	119	328	63,91%	36,39%	100%
	Permessi sind. non retribuiti	130	110	240	54,17%	45,83%	100%
	Aspettative sind. non retribuite	696	606	1.302	53,46%	46,54%	100%
	Totale prerogative	23.586	20.627	44.213	53,35%	46,65%	100%
Altre Amministrazioni	Distacchi sindacali retribuiti	49	22	71	69,01%	30,99%	100%
	Permessi sind. espl.mandato	443	292	735	60,27%	39,73%	100%
	Permessi sind. org.statutari	144	116	260	55,38%	44,62%	100%
	Permessi cumulati	3	0	3	100,00%	0,00%	100%
	Permessi da cumuli ex art. 16	1	0	1	100,00%	0,00%	100%
	Permessi sind. non retribuiti	3	3	6	50,00%	50,00%	100%
	Aspettative sind. non retribuite	2	3	5	40,00%	60,00%	100%
	Totale prerogative	645	436	1.081	59,67%	40,33%	100%
Settore pubblicisti	Distacchi sindacali retribuiti	133	8	141	94,33%	5,67%	100%
	Permessi sind. espl.mandato	7.805	1.146	8.951	87,20%	12,80%	100%
	Permessi cumulati	114	15	129	88,37%	11,63%	100%
	Permessi sind. non retribuiti	17	2	19	89%	11%	100%
	Aspettative sind. non retribuite	24	1	25	96,00%	4,00%	100%
		Totale prerogative	8.093	1.172	9.265	87,35%	12,65%
Totale pubblico impiego		32.324	22.235	54.559	59,25%	40,75%	100%

L'analisi dei dati conferma come la fruizione delle prerogative sindacali resti ancora di prevalente appannaggio dei dipendenti di sesso maschile, anche nell'ambito dei Comparti Aran in cui è maggioritaria la componente femminile.

Per il distacco sindacale, che risulta l'istituto contrattuale caratterizzante l'esercizio dell'attività sindacale, nei comparti Aran le donne fruiscono di un distacco ogni

4.229 dipendenti a fronte dei 2.057 dei colleghi uomini e nelle altre Amministrazioni fruiscono di un distacco ogni 5.013 dipendenti rispetto ai 2.251 dei colleghi uomini. Per il Settore pubblicitari tale dato assume connotazioni abnormi, considerando che viene concesso alle donne un distacco ogni 21.750 dipendenti rispetto ai 1.308 dei colleghi uomini.

Si rileva che la fruizione distacchi interessa il 67% dei dipendenti di sesso maschile nei Comparti Aran, il 69% nelle altre Amministrazioni e il 94,33% nei Settori ad ordinamento pubblicitario. In dettaglio, la percentuale di donne che fruiscono del distacco sindacale si attesta per i Comparti Aran al 32,73% (che sale al 46,54% per le aspettative non retribuite) e per il Settore pubblicitario al 5,67%.

Più equilibrati si mostrano i dati relativi alla fruizione dei permessi sindacali, con picchi di fruizione per le donne lavoratrici con carica di dirigente sindacale, nei Comparti Aran, del 47,77% per i permessi sindacali per espletamento del mandato ovvero del 44,62% per le Altre amministrazioni con riferimento ai permessi sindacali per organismi statuari ⁽¹²⁾.

Nella tabella seguente sono stati messi a confronto i distacchi divisi per genere ed il dato del personale occupato come rilevato dal conto annuale:

COMPARTI E RELATIVE AREE, ALTRE AMMINISTRAZIONI E SETTORE PUBBLICISTI	RAPPORTO DISTACCHI PER PERSONALE				
	TOTALE Dipendenti	TOTALE Distacchi Uomini	TOTALE Distacchi Donne	Rapporto distacchi Uomini su Dipendenti	Rapporto distacchi Donne su Dipendenti
TOTALE COMPARTI	2.596.386	1.262	614	2.057	4.229
TOTALE ALTRE AMMINISTRAZIONI	110.294	49	22	2.251	5.013
TOTALE SETTORE PUBBLICISTI	174.000	133	8	1.308	21.750
TOTALE GENERALE	2.880.680	1.444	644	1.995	4.473

¹² Si chiarisce che tale tipologia di permessi non è prevista per il personale ad ordinamento pubblicitario.

2. Le prerogative sindacali

Nel presente capitolo si riporta una sintetica descrizione delle singole prerogative sindacali così come disciplinate dalla normativa contrattuale vigente.

2.1 Il dirigente sindacale

I rappresentanti delle confederazioni e delle organizzazioni sindacali del pubblico impiego possono svolgere attività sindacale in quanto nominati dirigenti sindacali secondo i relativi statuti, utilizzando le seguenti prerogative sindacali regolate dai contratti collettivi: il distacco sindacale, il permesso sindacale, l'aspettativa e i permessi sindacali non retribuiti.

L'art. 3 del CCNQ individua i dirigenti sindacali nei:

- a) **componenti delle RSU;**
- b) **componenti dei terminali di tipo associativo**, designati dalle organizzazioni sindacali rappresentative e rimasti operativi nei luoghi di lavoro dopo la elezione delle RSU;
- c) **dipendenti accreditati a partecipare alla contrattazione collettiva integrativa** dalle organizzazioni sindacali aventi titolo ai sensi dell'art. 5, comma 3 dell'ACQ del 7 agosto 1998 ⁽¹³⁾;

¹³ Ai sensi dell'art.37 dell'ACNQ del 12 aprile 2022 in materia di costituzione delle rappresentanze sindacali unitarie per il personale dei comparti delle pubbliche amministrazioni e per la definizione del relativo regolamento elettorale, l'ACQ del 7 agosto 1998 è stato interamente abrogato. Leggasi, pertanto, per la disciplina della medesima fattispecie l'art. 5, comma 3, ACQN del 12 aprile 2022 di cui si riporta di seguito il testo completo: "Art. 5 – *Compiti e funzioni* - 1. Le RSU subentrano alle RSA o alle analoghe strutture sindacali esistenti comunque denominate ed ai loro dirigenti nella titolarità dei diritti sindacali e dei poteri riguardanti l'esercizio delle competenze contrattuali ad esse spettanti. - 2. Fermo rimanendo quanto previsto dall'art. 47, comma 2 del d.lgs. 29/1993, i CCNL di comparto possono disciplinare le modalità con le quali la RSU può esercitare in via esclusiva i diritti di informazione e partecipazione riconosciuti alle rappresentanze sindacali dall'art.10 del d.lgs.29/1993 o da altre disposizioni di legge o contratto collettivo. - 3. Nella contrattazione collettiva integrativa, i poteri e le competenze contrattuali vengono esercitati dalle RSU e dai rappresentanti delle organizzazioni sindacali di categoria firmatarie del relativo CCNL di comparto. - 4. In favore delle RSU sono, pertanto, garantiti complessivamente i seguenti diritti: a) diritto ai permessi retribuiti; b) diritto ai permessi non retribuiti; c) diritto ad indire l'assemblea dei lavoratori; d) diritto ai locali e di affissione secondo le vigenti disposizioni."

- d) **componenti delle rappresentanze sindacali aziendali (RSA)** delle organizzazioni sindacali rappresentative ai sensi dell'art. 10 dell'ACQ 7 agosto 1998 ⁽¹⁴⁾;
- e) **componenti degli organismi direttivi delle organizzazioni sindacali di categoria rappresentative** collocati in distacco o aspettativa o non collocati in distacco o aspettativa;
- f) **componenti degli organismi direttivi delle confederazioni rappresentative** ai sensi dell'art. 43, comma 2, del d.lgs. n. 165 del 2001, non collocati in distacco o aspettativa.
- g) **i componenti degli organismi direttivi delle associazioni sindacali rappresentative** collocati in distacco o aspettativa.

2.2 Le organizzazioni sindacali rappresentative

Nell'ambito del lavoro pubblico le prerogative sindacali spettano alle sole organizzazioni sindacali rappresentative ⁽¹⁵⁾.

¹⁴ Ai sensi dell'art.37 dell'ACNQ del 12 aprile 2022, in materia di costituzione delle rappresentanze sindacali unitarie per il personale dei comparti delle pubbliche amministrazioni e per la definizione del relativo regolamento elettorale, l'ACQ del 7 agosto 1998 è stato interamente abrogato. Leggasi, pertanto, art. 13, comma 3, ACQN del 12 aprile 2022, di cui si riporta il testo: "Le organizzazioni sindacali rappresentative che non aderiscono al presente accordo conservano le rappresentanze sindacali aziendali (RSA) ai sensi dell'art. 42 del d.lgs. 165/2001, con tutte le loro prerogative". Si veda anche l'art. 10 che reca: "*Clausola di salvaguardia.* - 1. Le associazioni sindacali di cui all'art. 2 commi 1 e 2, si impegnano a partecipare alla elezione della RSU, rinunciando formalmente ed espressamente a costituire RSA ai sensi dell'art. 19 della legge 300/1970. - 2. Le associazioni sindacali del comma 1 possono comunque conservare o costituire terminali di tipo associativo nelle amministrazioni di cui all'art. 2, comma 1, dandone comunicazione alle stesse. I componenti usufruiscono dei permessi retribuiti di competenza delle associazioni e conservano le tutele e prerogative proprie dei dirigenti sindacali. - 3. Le associazioni sindacali rappresentative che non abbiano aderito al presente accordo conservano le rappresentanze sindacali aziendali ai sensi dell'art. 47 del d.lgs. 29/1993, comma 2, con tutte le loro prerogative."

¹⁵ Cfr. artt. 42 e 43 del d.lgs. n. 165 del 2001 e art. 26, comma 1, del CCNQ 4 dicembre 2017, recante: "*Titolarità prerogative sindacali*", di cui si riporta per comodità espositiva il testo: "Le prerogative sindacali sono assegnate all'associazione sindacale rappresentativa. I poteri e le competenze contrattuali relativi alla contrattazione integrativa - riconosciuti alle organizzazioni sindacali rappresentative e firmatarie dei CCNL di comparto o di area - sono esercitati dai rappresentanti dei suddetti soggetti, in nome e per conto degli stessi. Conseguentemente, anche la sottoscrizione dei contratti collettivi integrativi avviene esclusivamente in rappresentanza della organizzazione sindacale avente titolo.". Cfr. anche l'art. 25, commi 1 e 2 (*Accertamento della rappresentatività*): "1. L'ARAN procede all'accertamento della rappresentatività delle associazioni sindacali, come normativamente predeterminata, in corrispondenza dell'inizio di ciascuna stagione contrattuale di riferimento. A tale scopo vengono presi in considerazione i dati associativi relativi alle organizzazioni sindacali esistenti alla data del 31 dicembre dell'anno di riferimento della rilevazione nonché gli ultimi dati disponibili relativi alle elezioni delle RSU. - 2. Ai sensi dell'art. 43 del d.lgs. 165/2001, comma 1, il dato associativo è espresso dalla percentuale delle deleghe per il versamento dei contributi sindacali rispetto al totale delle deleghe rilasciate nell'ambito considerato. A tale fine, non si tiene conto del numero dei lavoratori associati al sindacato, ma del numero delle trattenute per i contributi sindacali effettivamente operate in busta paga, tramite delega di cui è titolare il sindacato (*omissis*)".

Si considerano rappresentative, ai sensi dell'art. 43 del d.lgs. n. 165 del 2001, le organizzazioni sindacali che abbiano nel comparto o nell'area una rappresentatività non inferiore al cinque per cento, considerando a tal fine la media tra il dato associativo e il dato elettorale.

Il dato associativo è espresso dalla percentuale delle deleghe per il versamento dei contributi sindacali rispetto al totale delle deleghe rilasciate nell'ambito considerato. Il dato elettorale è espresso dalla percentuale dei voti ottenuti nelle elezioni delle rappresentanze unitarie del personale, rispetto al totale dei voti espressi nell'ambito considerato.

2.3 Il distacco sindacale

Il distacco sindacale (art. 7 CCNQ) è l'istituto attraverso il quale viene riconosciuto ai dirigenti sindacali dipendenti pubblici, con rapporto di lavoro a tempo indeterminato, il diritto a svolgere, a tempo pieno o parziale, il mandato sindacale, con la conseguente sospensione dell'attività lavorativa.

Il periodo trascorso in distacco sindacale è equiparato, a tutti gli effetti, al servizio prestato presso l'amministrazione, anche ai fini del trattamento pensionistico, e gode di particolari forme di tutela connessa all'esercizio dell'attività sindacale ⁽¹⁶⁾.

L'art. 19 del CCNQ 2019 statuisce che il trattamento economico fondamentale ed accessorio spettante nei casi di distacco sindacale è disciplinato dai rispettivi contratti collettivi dei comparti ed aree dirigenziali.

I CCNL di comparto e di area sono intervenuti su tale aspetto disciplinando il trattamento economico spettante al personale in distacco sindacale. Per il personale non dirigente del comparto delle Funzioni centrali, a mero titolo esemplificativo, l'articolo 11 del CCNL del 9 maggio 2022 ha previsto che:

¹⁶ L'art. 20 del CCNQ 4 dicembre 2017 disciplina tre fattispecie di tutela del dirigente sindacale: a) il dirigente sindacale che rientra in servizio al termine del distacco o dell'aspettativa sindacale ha diritto, a domanda, ad essere trasferito, con precedenza rispetto agli altri richiedenti, nella sede dove ha svolto attività sindacale, a condizione che lo stesso abbia avuto nell'ultimo anno il proprio domicilio nella sede richiesta (comma 1); b) per il trasferimento del dirigente sindacale in altra sede ubicata in un comune o circoscrizione diversa da quella di assegnazione, è necessario il preventivo nulla osta dell'organizzazione sindacale di appartenenza o della RSU (comma 4); c) i dirigenti sindacali, nell'esercizio delle loro funzioni, non sono soggetti alla subordinazione gerarchica prevista da leggi e regolamenti (comma 7).

“1. Il trattamento economico del personale in distacco sindacale si compone:

- a) dello stipendio nonché degli eventuali assegni ad personam o RIA in godimento;
- b) dell'indennità di amministrazione (Ministeri, Agenzie Fiscali, CNEL) o dell'indennità di ente (Enti pubblici non Economici, ENAC), a seconda dell'amministrazione di appartenenza;
- c) di un elemento di garanzia della retribuzione, in una percentuale non inferiore al 60% e non superiore al 90% delle voci retributive conseguite dall'interessato nell'ultimo anno solare di servizio che precede l'attivazione del distacco, corrisposte a carico del Fondo risorse decentrate di cui all'art. 49 (Fondo risorse decentrate: costituzione), con esclusione delle voci di cui all'art. 50 (Fondo risorse decentrate: utilizzo), comma 2, lett. c), d), h), i) e j) eccezion fatta per i compensi incentivanti di cui alla legge n. 88 del 1989.

2. Le misure percentuali dell'elemento retributivo di cui al comma 1, lett. c), sono definite in sede di contrattazione integrativa ed il relativo onere è posto a carico delle risorse disponibili del Fondo risorse decentrate di cui all'art. 50 (Fondo risorse decentrate: utilizzo).”.

Nell'ipotesi di flessibilità dei distacchi sindacali al dirigente sindacale è garantito il trattamento economico complessivo nella misura intera con riferimento a tutte le competenze fisse e periodiche, ivi compresa la retribuzione di posizione per i dirigenti nonché il trattamento accessorio nelle modalità previste dai contratti collettivi nazionali ed integrativi laddove disciplinano la regolamentazione del rapporto di lavoro *part-time* orizzontale o verticale.

Il distacco può essere ripartito in due o più parti, ognuna delle quali non può essere inferiore a tre mesi (distacco frazionato ex art. 8, comma 1, CCNQ). Ove necessario, i distacchi frazionati possono proseguire mediante l'utilizzo in forma cumulata dei permessi per l'espletamento del mandato (art. 8, comma 2, CCNQ).

I distacchi possono essere utilizzati anche con articolazione della prestazione lavorativa ridotta, a condizione che il rapporto di lavoro del lavoratore che ne fruisce sia a tempo pieno. In tal caso, la prestazione lavorativa minima è quella prevista per il *part-time* dai contratti collettivi nazionali di lavoro, mentre quella massima è pari al 75% di quella richiesta al personale con rapporto di lavoro a tempo pieno (art. 8, comma 3, CCNQ). L'articolazione della prestazione lavorativa

deve essere definita mediante accordo tra l'amministrazione ed il dipendente e può essere organizzata con le medesime modalità previste in caso di *part-time* orizzontale o verticale. La fruizione del distacco sindacale con articolazione in *part-time* è incompatibile con quella dei permessi per l'espletamento del mandato. Ogni associazione sindacale può utilizzare in maniera flessibile (frazionati o *part-time*) non più del 75% dei distacchi a propria disposizione.

La ripartizione del contingente dei distacchi attribuiti a ciascuna Associazione in ragione della propria rappresentatività è determinata dai contratti collettivi nazionali quadro.

I predetti contingententi sono distribuiti, all'interno di ciascun comparto o area, in misura del 90% alle OOSS di categoria rappresentative e per il restante 10% per cento alle Confederazioni sindacali cui le stesse siano aderenti, garantendo comunque un distacco sindacale per ognuna delle predette confederazioni.

2.4 I permessi sindacali

I permessi sindacali possono riguardare lo svolgimento del mandato sindacale ovvero la partecipazione a organismi direttivi statutari delle organizzazioni sindacali.

Il **permesso sindacale retribuito per lo svolgimento del mandato** (art. 10 CCNQ) è l'istituto attraverso il quale viene riconosciuto ai dipendenti pubblici, con rapporto di lavoro a tempo indeterminato o determinato, il diritto a svolgere attività sindacale, nonché a partecipare a trattative, congressi e convegni di natura sindacale, assentandosi dal posto di lavoro con la sospensione della propria attività lavorativa per alcune ore o per una o più giornate.

Tali permessi si ripartiscono tra le Organizzazioni sindacali rappresentative e gli Organismi di Rappresentanza Unitaria (RSU).

Il contingente dei permessi assegnato alle Organizzazioni sindacali rappresentative è distribuito tra le stesse sulla base del grado di rappresentatività accertata come media tra il dato associativo e il dato elettorale. Il contingente di spettanza delle

RSU è, invece, da queste gestito autonomamente nel rispetto del tetto massimo attribuito.

Le amministrazioni dovranno avere particolare cura nel verificare che né la RSU, né le organizzazioni sindacali rappresentative utilizzino, nell'anno considerato, ore eccedenti a quelle di pertinenza. Infatti, ai sensi dell'art. 22, comma 8, del CCNQ: *"L'associazione sindacale che, nell'anno di riferimento, abbia esaurito il contingente dei permessi a disposizione, non potrà essere autorizzata alla fruizione di ulteriori ore di permesso retribuito."* Inoltre *"Le amministrazioni che ... concedano ulteriori permessi dopo aver accertato il completo utilizzo del monte-ore a disposizione delle singole associazioni sindacali, saranno direttamente responsabili del danno eventualmente conseguente all'impossibilità di ottenere il rimborso"* (art. 22, comma 9, del CCNQ).

Il periodo trascorso in permesso sindacale è equiparato a tutti gli effetti al servizio prestato presso l'amministrazione e viene regolarmente retribuito con esclusione delle prestazioni per lavoro straordinario, mentre *"i compensi legati alla produttività comunque denominati nei vari comparti o la retribuzione di risultato per i dirigenti spettano al dirigente sindacale in relazione alla sua partecipazione al raggiungimento dei risultati stessi verificati a consuntivo"* ⁽¹⁷⁾.

Le modalità di fruizione dei permessi sindacali per lo svolgimento del mandato sono disciplinate dall'art. 10, comma 7, del CCNQ, in cui si prevede che: *"deve comunque essere garantita la funzionalità dell'attività lavorativa della struttura o unità operativa - comunque denominata - di appartenenza del dipendente. A tale scopo, il dirigente responsabile della struttura deve essere preventivamente informato della fruizione del permesso sindacale, secondo le modalità concordate in sede decentrata. La verifica dell'effettiva utilizzazione dei permessi sindacali da parte del dirigente sindacale rientra nella responsabilità dell'organizzazione sindacale di appartenenza dello stesso."*

Il permesso sindacale retribuito per la partecipazione alle riunioni degli organismi direttivi statuari (art. 13 CCNQ) è l'istituto attraverso il quale viene riconosciuto ai dipendenti pubblici, dirigenti sindacali di cui all'articolo 3, comma

¹⁷ Articolo 19, comma 4, del CCNQ.

1, lettere e), f) e g) del CCNQ ⁽¹⁸⁾, il diritto a partecipare alle riunioni degli organismi direttivi nazionali, regionali, provinciali e territoriali, indette dalle confederazioni e organizzazioni sindacali rappresentative di appartenenza, assentandosi dal posto di lavoro con la sospensione della propria attività lavorativa per alcune ore o per una o più giornate.

Il periodo trascorso in permesso sindacale è equiparato a tutti gli effetti al servizio prestato presso l'amministrazione.

Il contingente di detti permessi è stabilito dai contratti collettivi nazionali quadro e viene ripartito tra le diverse sigle sindacali rappresentative in proporzione alla stessa rappresentatività.

Sono inoltre previste varie forme di flessibilità nella gestione delle ore di permesso.

Il **permesso cumulato sotto forma di distacco** (art. 12 CCNQ) è l'istituto attraverso il quale viene riconosciuta alle confederazioni o organizzazioni sindacali rappresentative la possibilità di cumulare le ore di permesso sindacale spettanti per lo svolgimento del mandato, in modo da consentire al rispettivo dirigente sindacale lo svolgimento dell'attività sindacale fino ad un massimo di un intero anno, pari a 1.572 ore lavorative.

Il **permesso da cumulo ex art. 16, comma 6, CCNQ** è, invece, l'istituto attraverso il quale è possibile attuare forme di utilizzo compensativo tra distacchi e permessi. In particolare le confederazioni sindacali rappresentative o le organizzazioni sindacali rappresentative nel caso in cui non aderiscono ad alcuna confederazione, possono richiedere alla Presidenza del Consiglio dei Ministri - Dipartimento della funzione pubblica, la trasformazione di uno o più distacchi derivanti da cumulo di permessi sindacali in permessi per la partecipazione alle riunioni di organismi direttivi statutarî e in permessi per l'espletamento del

¹⁸ Quindi i componenti degli organismi direttivi delle organizzazioni sindacali di categoria rappresentative non collocati in distacco o aspettativa (*lett. e*); i componenti degli organismi direttivi delle confederazioni rappresentative, non collocati in distacco o aspettativa (*lett. f*) e i componenti degli organismi direttivi delle associazioni sindacali rappresentative collocati in distacco o aspettativa (*lett. g*), ma non anche i componenti delle RSU; i componenti dei terminali di tipo associativo, designati dalle organizzazioni sindacali rappresentative e rimasti operativi nei luoghi di lavoro dopo la elezione delle RSU, i dipendenti accreditati a partecipare alla contrattazione collettiva integrativa dalle organizzazioni sindacali aventi titolo e i componenti delle RSA delle organizzazioni sindacali rappresentative.

mandato, nel limite del 15% per i comparti e del 50% per le Aree del totale dei distacchi da cumulo assegnati alle singole Associazioni sindacali.

2.5 L'aspettativa sindacale non retribuita

L'aspettativa sindacale non retribuita (art. 15 CCNQ) è l'istituto attraverso il quale viene riconosciuto ai dirigenti sindacali, con rapporto di lavoro a tempo indeterminato o determinato, il diritto a svolgere, a tempo pieno o parziale, il mandato sindacale, con conseguente sospensione dell'attività lavorativa ed oneri a carico dell'organizzazione sindacale rappresentativa designante.

Le aspettative sindacali non retribuite possono essere fruite in modo frazionato o con prestazione lavorativa ridotta, con le stesse modalità previste per i distacchi frazionati e *part-time*, nel limite massimo del 50% del numero complessivo dei distacchi riconosciuti in favore di ogni singola Associazione sindacale e comunque in misura non inferiore a 1.

Il periodo di fruizione dell'aspettativa sindacale non comporta l'erogazione di alcuna forma retributiva a carico dell'amministrazione.

In merito alla fruizione dell'istituto dell'aspettativa sindacale non retribuita da parte delle sole organizzazioni sindacali rappresentative si richiama l'orientamento applicativo dell'Aran (CQRS 81), con il quale si motivano le differenze rispetto al settore del lavoro privato: *"Le aspettative non retribuite sono disciplinate dall'art. 15 del CCNQ 4 dicembre 2017 che prevede che le stesse sono fruibili solo dalle organizzazioni sindacali rappresentative. Le motivazioni di tale previsione contrattuale si rinvergono nel complesso quadro normativo che, nel pubblico impiego, ha ridisegnato il sistema delle relazioni e dei diritti sindacali, contrattualizzando l'intera materia relativa all'utilizzazione dei distacchi, permessi ed aspettative, con le precisazioni che saranno svolte nei punti seguenti. Il nuovo sistema collega strettamente la fruizione delle prerogative sindacali alla rappresentatività, come si evince senza possibilità di dubbio dall'art. 43, comma 6, del D. Lgs. 30 marzo 2001, n. 165, il quale recita che "le confederazioni e le organizzazioni ammesse alla contrattazione nazionale hanno titolo ai permessi, aspettative e distacchi sindacali, in quota proporzionale alla loro*

rappresentatività". L'art. 15 del CCNQ 4 dicembre 2017 non ha fatto, dunque, altro che applicare tale norma che, ai sensi dell'art. 2, comma 2, del medesimo D. Lgs. 30 marzo 2001, n. 165 è inderogabile dalle parti negoziali. Peraltro, il DM 23 febbraio 2009 ribadisce la soprarichiamata volontà legislativa affermando, all'art. 4, comma 2, che le aspettative non retribuite, "ai sensi dell'art. 43, comma 6, del decreto legislativo n. 165/2001, spettano alle sole confederazioni ed organizzazioni sindacali rappresentative".

Sulla tematica appare utile ricordare che, come ribadito dalla Corte di cassazione nella sentenza n. 3095 del 2018, la legislazione che riguarda il rapporto di lavoro pubblico assume carattere di specialità sotto diversi profili rispetto al modello della Legge 300 del 1970, al quale pure è ispirata nel riprendere le forme di tutela delle libertà e dell'attività sindacale. Infatti, il superamento della soglia minima di rappresentatività obiettivamente misurata è condizione necessaria e sufficiente per essere ammessi alle trattative negoziali e, quindi, alla fruizione delle relative prerogative i cui costi diretti ed indiretti (come avviene per le aspettative) sono a carico delle pubbliche amministrazioni. In definitiva le norme in esame (ed i CCNQ che ne sono derivati) delimitano legittimamente e coerentemente il numero dei soggetti sindacali che possono accedere ai benefici in questione. Pertanto, mentre è vero che le aspettative non retribuite nel contesto della Legge 300/1970 sono svincolate dalla rappresentatività, nel sistema del pubblico impiego la fruibilità di tali prerogative, in applicazione dell'art. 43 più volte citato, è riconosciuta solo a quei soggetti che sulla base delle regole sono individuati come interlocutori della parte pubblica rappresentata dall'A.Ra.N. ed ammessi alle trattative per la stipula dei contratti collettivi di lavoro.".

2.6 Il permesso sindacale non retribuito

Il permesso sindacale non retribuito (art. 15, comma 4, CCNQ) è l'istituto attraverso il quale viene riconosciuto ai dirigenti sindacali indicati nell'art. 3, comma 1, del CCNQ, il diritto di svolgere attività sindacale, nonché di partecipare a trattative, congressi e convegni di natura sindacale, assentandosi dal posto di lavoro con la sospensione della propria attività lavorativa per alcune ore o per una

o più giornate, in misura non inferiore ad otto giorni l'anno, cumulabili anche trimestralmente, senza che l'onere retributivo relativo alla predetta assenza gravi sull'amministrazione.

Nel caso di fruizione di permessi sindacali, i compensi legati alla produttività comunque denominati nei vari comparti o la retribuzione di risultato per i dirigenti spettano al dirigente sindacale in relazione alla sua partecipazione al raggiungimento dei risultati stessi verificati a consuntivo.

2.7 Modalità di recupero

L'art. 23 del CCNQ assume particolare valenza in quanto riassetta in un unico articolo tutte le modalità di recupero delle prerogative sindacali fruite in eccedenza. Tale articolo disciplina sia i casi di superamento dei contingenti assegnati, sia l'ipotesi di ammissione con riserva per motivi giurisdizionali che si concluda con esito sfavorevole dei successivi gradi di giudizio.

In tali casi viene privilegiato il recupero "*per equivalente*", ovvero mediante decurtazione, in uno o più anni successivi, dei distacchi e/o permessi in godimento, lasciando come residuale il recupero del corrispettivo economico delle prerogative fruite e non spettanti. Ciò in quanto negli anni quest'ultima tipologia di recupero si è dimostrata complessa, inefficace ed inefficiente, in considerazione, soprattutto, della polverizzazione delle azioni di recupero sul territorio, che espongono le pubbliche amministrazioni a innumerevoli contenziosi, fonte di spese a volte superiori al ristoro ottenuto.

L'articolo in esame, inoltre, consente di ristabilire l'equilibrio tra rappresentatività conseguita e fruizione delle prerogative sindacali, venute meno a seguito di ordinanze cautelari non confermate nel merito. Il testo contrattuale ha ritenuto opportuno riassegnare alle associazioni sindacali rappresentative i distacchi, ivi inclusi quelli derivanti da cumulo di permessi, ed i permessi per la partecipazione alle riunioni di organismi direttivi statuari che sarebbero stati attribuiti alle stesse se non fosse intervenuta la pronuncia giurisdizionale. Al fine di evitare incrementi di spesa, le prerogative fruite dall'associazione sindacale ammessa con riserva

potranno essere riassegnate solo dopo che le stesse vengano recuperate con le modalità sopra illustrate.

2.8 Prerogative sindacali per il personale in regime di diritto pubblico

Nell'ambito del personale ad ordinamento pubblicistico (Polizia di Stato - Corpo di polizia penitenziaria - Vigili del fuoco - Prefetti - Diplomatici) le prerogative sindacali sono attribuite alle organizzazioni sindacali rappresentative nel triennio contrattuale, individuate, con decreto del Ministro per la Pubblica amministrazione, secondo le disposizioni sulla rappresentatività sindacale nel pubblico impiego, previste dall'articolo 43, comma 1, del decreto legislativo n. 165 del 2001, che ammette *"alla contrattazione collettiva nazionale le organizzazioni sindacali che abbiano una rappresentatività non inferiore al cinque per cento, considerando a tal fine la media tra il dato associativo e il dato elettorale"*.

Considerato che per il citato personale non sono mai state effettuate le elezioni delle RSU, le organizzazioni sindacali rappresentative sono quelle che hanno una rappresentatività non inferiore al cinque per cento del solo dato associativo, con riferimento alle deleghe per la trattenuta del contributo sindacale, rilasciate nell'anno precedente a quello in cui avviene l'individuazione.

Per il personale non dirigente della Polizia di Stato e del Corpo della polizia penitenziaria, la disciplina delle prerogative sindacali è contenuta nel decreto del Presidente della Repubblica 18 giugno 2002, n. 164, agli articoli 31 (distacchi sindacali), 32 (permessi sindacali) e 33 (aspettative e permessi sindacali non retribuiti).

Nelle more dell'accordo sindacale relativo all'Area negoziale della Polizia di Stato e del Corpo della polizia penitenziaria, le organizzazioni sindacali rappresentative del personale dirigente e non dirigente possono attivare, nell'ambito dell'Area negoziale, le prerogative sindacali ad esse attribuite nel Comparto.

Per il personale non direttivo e non dirigente del Corpo nazionale dei Vigili del fuoco, la disciplina delle prerogative sindacali è contenuta negli articoli 38 (distacchi sindacali), 40 (permessi sindacali retribuiti) e 39 (aspettative sindacali non retribuite) del decreto del Presidente della Repubblica 7 maggio 2008.

Per il personale direttivo e dirigente del Corpo nazionale dei Vigili del fuoco, la disciplina delle prerogative sindacali è contenuta nel decreto del Presidente della Repubblica 7 maggio 2008, agli articoli 21 (distacchi sindacali), 23 (permessi sindacali retribuiti) e 22 (aspettative sindacali non retribuite).

Per il personale della carriera prefettizia, la disciplina delle prerogative sindacali è contenuta nel decreto del Presidente della Repubblica 4 maggio 2018, n. 66, agli articoli 13 (distacchi sindacali), 14 (permessi sindacali) e 15 (aspettative e permessi sindacali non retribuiti).

Per il personale della carriera diplomatica, la disciplina delle prerogative sindacali è contenuta nel decreto del Presidente della Repubblica 24 maggio 2018, n. 85, agli articoli 11 (distacchi sindacali), 12 (permessi sindacali) e 13 (aspettative e permessi sindacali non retribuiti).

Nei successivi paragrafi si riporta una sintetica descrizione delle singole prerogative sindacali che possono essere fruite dal personale ad ordinamento pubblicistico.

2.8.1 Distacchi sindacali

Il contingente complessivo dei distacchi sindacali è determinato dai singoli decreti del Presidente della Repubblica di recepimento degli accordi sindacali ed è ripartito, con decreto del Ministro per la Pubblica amministrazione, fra le organizzazioni sindacali rappresentative sulla base del numero delle deleghe complessivamente espresse per la riscossione del contributo sindacale. La ripartizione ha validità per l'intero triennio contrattuale fino alla successiva ripartizione.

I distacchi sindacali possono essere autorizzati soltanto in favore dei dipendenti con rapporto di lavoro a tempo indeterminato che ricoprono cariche di dirigenti sindacali in seno agli organismi direttivi delle organizzazioni sindacali rappresentative.

Le organizzazioni sindacali rappresentative del personale ad ordinamento pubblicistico – ad eccezione di quelle rappresentative del personale della carriera diplomatica - possono richiedere per i propri dirigenti sindacali distacchi frazionati, per un periodo non inferiore a tre mesi e nella misura massima pari al 50% del relativo contingente fissato dagli accordi sindacali. Tale fruizione va concordata

preventivamente con l'amministrazione interessata per il necessario contemperamento con le esigenze di servizio.

I periodi di distacco sono a tutti gli effetti equiparati al servizio prestato nell'amministrazione, anche ai fini della mobilità e del trattamento pensionistico, salvo che ai fini del compimento del periodo di prova e del congedo ordinario. Inoltre, i predetti periodi sono retribuiti con esclusione dei compensi e delle indennità per il lavoro straordinario e di quelli collegati all'effettivo svolgimento delle prestazioni. In caso di distacco, al dirigente sindacale è garantito il trattamento economico complessivo nella misura intera con riferimento a tutte le competenze fisse e periodiche. Il trattamento accessorio legato alla produttività o alla retribuzione di risultato è attribuito in base all'apporto partecipativo del medesimo al raggiungimento degli obiettivi assegnati.

La richiesta di distacco è presentata dall'organizzazione sindacale avente titolo all'amministrazione di competenza, la quale cura gli adempimenti istruttori, acquisendo per ciascuna richiesta il preventivo assenso della Presidenza del Consiglio dei ministri – Dipartimento per la funzione pubblica ed adotta il relativo decreto entro il termine di trenta giorni dalla richiesta. L'assenso della Presidenza del Consiglio dei ministri – Dipartimento della funzione pubblica, finalizzato esclusivamente all'accertamento del requisito della rappresentatività e alla verifica del rispetto dello specifico contingente e del relativo riparto, è considerato acquisito qualora il predetto Dipartimento non provveda entro venti giorni dalla richiesta di assenso (silenzio-assenso). La stessa procedura trova applicazione in caso di richiesta di revoca del distacco sindacale.

2.8.2 I permessi sindacali

Per l'espletamento del loro mandato, i dipendenti che ricoprono cariche di dirigenti sindacali in seno agli organismi direttivi delle organizzazioni sindacali rappresentative e che non sono collocati in distacco sindacale, possono fruire di permessi sindacali retribuiti.

Il monte ore complessivo annuo dei permessi sindacali è determinato dai singoli decreti del Presidente della Repubblica di recepimento degli accordi sindacali ed è ripartito annualmente dalle amministrazioni di appartenenza fra le organizzazioni

sindacali rappresentative nel triennio contrattuale sulla base del numero delle deleghe per la riscossione del contributo sindacale alla data del 31 dicembre dell'anno precedente a quello in cui si effettua la ripartizione. Limitatamente al personale della carriera prefettizia e diplomatica, nella ripartizione del monte ore annuo dei permessi sindacali la quota del 10% è attribuita in parti uguali a tutte le organizzazioni sindacali rappresentative e la restante parte è attribuita alle stesse in proporzione al grado di rappresentatività.

Nelle more della ripartizione annuale, l'amministrazione può autorizzare la fruizione dei permessi in via provvisoria nel limite del venticinque per cento del contingente previsto nell'anno precedente per ciascuna organizzazione sindacale avente titolo.

In considerazione della specificità delle funzioni istituzionali del personale ad ordinamento pubblicistico, sono concessi ulteriori permessi sindacali retribuiti per la partecipazione a riunioni sindacali su convocazione dell'amministrazione.

Per il personale delle Forze di polizia ad ordinamento civile e del Corpo nazionale dei Vigili del fuoco, i permessi sindacali sono autorizzati in misura pari alle ore corrispondenti al turno di servizio giornaliero e non possono superare mensilmente per ciascun dirigente sindacale nove turni giornalieri di servizio. Nel limite del cinquanta per cento del monte ore annuo assegnato, possono essere autorizzati permessi sindacali di durata superiore al limite dei nove turni giornalieri per ciascun mese.

Per l'espletamento del loro mandato, i funzionari diplomatici e quelli della carriera prefettizia possono fruire di permessi sindacali retribuiti, il cui monte ore è calcolato in ragione di quarantacinque minuti annui per dipendente effettivamente in servizio, anche in posizione di comando o fuori ruolo.

Per il personale della carriera prefettizia i permessi sindacali sono autorizzati in misura non superiore alle sei ore giornaliere per un massimo mensile per ciascun dirigente sindacale di trenta ore. Nel limite del cinquanta per cento del monte ore assegnato, l'amministrazione può autorizzare permessi di durata superiore al limite previsto.

Per il personale della carriera diplomatica i permessi sindacali possono essere autorizzati in misura pari ad una giornata lavorativa e non possono superare mensilmente le quattro giornate lavorative.

I permessi sindacali sono a tutti gli effetti equiparati al servizio prestato nell'amministrazione e sono retribuiti con esclusione dei compensi collegati all'effettivo svolgimento delle prestazioni.

2.8.3 L'aspettativa sindacale non retribuita

I dipendenti che ricoprono cariche di dirigenti sindacali in seno agli organismi direttivi delle organizzazioni sindacali rappresentative del personale ad ordinamento pubblicistico possono fruire di aspettative sindacali non retribuite per le quali non è previsto alcun contingente. Per le relative richieste la procedura è analoga a quella descritta per i distacchi sindacali.

Per il personale delle forze di polizia ad ordinamento civile tale prerogativa sindacale, ai sensi dell'art.30, comma 2, lettera g) del DPR n.57/2022 ⁽¹⁹⁾, non costituisce diritto di precedenza nel caso di trasferimento al momento del rientro in servizio, a differenza di quanto avviene per il personale contrattualizzato Aran (vedi nota n.16).

2.8.4 Il permesso sindacale non retribuito

I dirigenti sindacali delle organizzazioni sindacali rappresentative del personale ad ordinamento pubblicistico possono fruire anche di permessi sindacali non retribuiti per la partecipazione a congressi e convegni di natura sindacale nonché alle riunioni degli organi collegiali statutari, nazionali, centrali e periferici, delle rispettive organizzazioni sindacali.

¹⁹ DECRETO DEL PRESIDENTE DELLA REPUBBLICA 20 aprile 2022, n. 57, recante "Recepimento dell'accordo sindacale per il personale non dirigente delle Forze di polizia ad ordinamento civile e del provvedimento di concertazione per il personale non dirigente delle Forze di polizia ad ordinamento militare «Triennio 2019-2021».

3. Appendice – Tabelle e grafici

1. Distribuzione dei dipendenti in distacco sindacale retribuito e relativo numero dei giorni fruiti, distinti per comparto e relativa area di contrattazione, altre Amministrazioni e Settore pubblicitari

COMPARTI E RELATIVE AREE	Dipendenti	Dipendenti che hanno usufruito dell'Istituto			Giorni usufruiti	Dipendenti/Anno equivalenti (1)
		Maschi	Femmine	Totale		
FUNZIONI CENTRALI	197.986	291	128	419	92.449	253
FUNZIONI LOCALI	400.010	249	94	343	79.393	218
ISTRUZIONE E RICERCA	1.331.773	368	283	651	149.994	411
PRESIDENZA DEL CONSIGLIO DEI MINISTRI	2.106	5	1	6	654	2
SANITA'	664.511	349	108	457	96.816	265
TOTALE COMPARTI E RELATIVE AREE	2.596.386	1.262	614	1.876	419.306	1149
ALTRE AMMINISTRAZIONI	Dipendenti	Dipendenti che hanno usufruito dell'Istituto			Giorni usufruiti	Dipendenti/Anno equivalenti (1)
		Maschi	Femmine	Totale		
PROVINCE AUTONOME	68746	22	10	32	3451	9
REGIONI A STATUTO SPECIALE	41.489	27	12	39	7.911	22
UNIONCAMERE	59					
TOTALE ALTRE AMMINISTRAZIONI	110.294	49	22	71	11.362	31
SETTORE PUBBLICISTI	Dipendenti	Dipendenti che hanno usufruito dell'Istituto			Giorni usufruiti	Dipendenti/Anno equivalenti (1)
		Maschi	Femmine	Totale		
CORPO NAZIONALE VIGILI DEL FUOCO	35.790	10		10	2.165	6
FORZE DI POLIZIA AD ORDINAMENTO CIVILE (CORPO DELLA POLIZIA PENITENZIARIA)	38.057	48	2	50	11.012	30
FORZE DI POLIZIA AD ORDINAMENTO CIVILE (POLIZIA DI STATO)	98.192	72	3	75	21.894	60
PERSONALE CARRIERA DIPLOMATICA	1.046					
PERSONALE CARRIERA PREFETTIZIA	915	3	3	6	1.077	3
TOTALE SETTORE PUBBLICISTI	174.000	133	8	141	36.148	99
TOTALE GENERALE	2.880.680	1.444	644	2.088	466.816	1.279

(1) - I valori sono arrotondati per i fini statistici della presente pubblicazione.

2. Distribuzione dei dipendenti in distacco sindacale retribuito e relativo numero dei giorni fruiti, distinti per confederazione sindacale, per comparto e relativa area di contrattazione e altre Amministrazioni

COMPARTI E RELATIVE AREE	CGIL	CGS	CIDA	CISAL	CISL	CODIRP	CONFIDAS	CONFEDIR	CONFINTESA	CONFISAL	COSMED	CSE	UIL	USAE	USB	ALTRI	TOTALE
FUNZIONI CENTRALI	73	27	3		105			2	37	53	1	1	86		30	1	419
FUNZIONI LOCALI	113	1		35	110					1			79		4		343
ISTRUZIONE E RICERCA	174	76	7	38	142	5				95	1		104		8	1	651
PRESIDENZA DEL CONSIGLIO DEI MINISTRI	1			5													6
SANITA'	119	38	12	2	85	3				36	32	22	102		1	5	457
TOTALE COMPARTI E RELATIVE AREE	479	143	22	80	442	8		2	37	185	34	23	371		43	7	1.876
ALTRE AMMINISTRAZIONI	CGIL	CGS	CIDA	CISAL	CISL	CODIRP	CONFIDAS	CONFEDIR	CONFINTESA	CONFISAL	COSMED	CSE	UIL	USAE	USB	ALTRI	TOTALE
PROVINCE AUTONOME	3				9								1			19	32
REGIONI A STATUTO SPECIALE	10			3	8						1		5			12	39
UNIONCAMERE																	
TOTALE ALTRE AMMINISTRAZIONI	13			3	17						1		6			31	71

COMPARTI E RELATIVE AREE	CGIL	CGS	CIDA	CISAL	CISL	CODIRP	CONFIDAS	CONFEDIR	CONFINTESA	CONFISAL	COSMED	CSE	UIL	USAE	USB	ALTRI	TOTALE
FUNZIONI CENTRALI	18.170	5.147	849		24.559			514	4.965	11.622	136	364	20.626		5.133	364	92.449
FUNZIONI LOCALI	29.045	364		6.498	25.799					364			16.357		956		79.393
ISTRUZIONE E RICERCA	40.316	13.281	1.656	8.681	37.712	1.269				18.654	364		25.906		1.851	364	149.994
PRESIDENZA DEL CONSIGLIO DEI MINISTRI				472													654
SANITA'	30.381	4.685	1.337	485	17.768	358				7.254	5.730	4.521	22.295		182	1.820	96.816
TOTALE COMPARTI E RELATIVE AREE	117.912	23.659	3.882	16.036	105.838	1.627		514	4.965	37.894	6.230	4.885	85.184		8.132	2.548	419.306
ALTRE AMMINISTRAZIONI	CGIL	CGS	CIDA	CISAL	CISL	CODIRP	CONFIDAS	CONFEDIR	CONFINTESA	CONFISAL	COSMED	CSE	UIL	USAE	USB	ALTRI	TOTALE
PROVINCE AUTONOME	851				1.572								364			654	3.451
REGIONI A STATUTO SPECIALE	2.667			500	1.925						182		543			2.094	7.911
UNIONCAMERE																	
TOTALE ALTRE AMMINISTRAZIONI	3.518			500	3.497						182		907			2.758	11.362

Sotto la sigla confederale sono state raggruppate tutte le organizzazioni sindacali affiliate alla confederazione stessa. Sotto la voce Altri sono comprese le organizzazioni che non sono affiliate ad alcuna confederazione.

3. Distribuzione dei dipendenti in distacco sindacale retribuito e relativo numero dei giorni fruiti, distinti per associazione sindacale nel Settore pubblicitari

SETTORE PUBBLICISTI		CONAPO		FNS CISL		UIL PA VVF		FP CGIL VVF		CONFSAL VVF		CGIL FP PP		TOTALE			
Dipendenti	Giorni	Dipendenti	Giorni	Dipendenti	Giorni	Dipendenti	Giorni	Dipendenti	Giorni	Dipendenti	Giorni	Dipendenti	Giorni	Dipendenti	Giorni		
2	546	4	906	2	182	1	180	1	351			10	2.165				
		SAPPE		SINAPPE		OSAPP		UIL PA PP		USPP		CISL FNS		TOTALE			
Dipendenti	Giorni	Dipendenti	Giorni	Dipendenti	Giorni	Dipendenti	Giorni	Dipendenti	Giorni	Dipendenti	Giorni	Dipendenti	Giorni	Dipendenti	Giorni		
12	2.698	12	1.779	8	1.813	6	1.462	7	1.440	3	1.092	2	728	50	11.012		
		SILIP		SAP		SIP		FED. COISIP-MOSAP		FSP POLIZIA DI STATO		SILP CGIL		TOTALE			
Dipendenti	Giorni	Dipendenti	Giorni	Dipendenti	Giorni	Dipendenti	Giorni	Dipendenti	Giorni	Dipendenti	Giorni	Dipendenti	Giorni	Dipendenti	Giorni		
23	6.133	16	4.169	10	3.272	10	3.276	9	2.860	7	2.184	75	21.894				
		SINDICAE		SINPREF		SINDIP CISAL								TOTALE			
Dipendenti	Giorni	Dipendenti	Giorni	Dipendenti	Giorni	Dipendenti	Giorni					Dipendenti	Giorni				
		3	615	3	462							6	1.077				
													TOTALE GENERALE			141	36.148

4. Ripartizione dei costi associati ai distacchi sindacali retribuiti - Confronto tra Comparti-Aree, altre Amministrazioni e Settore pubblicitari

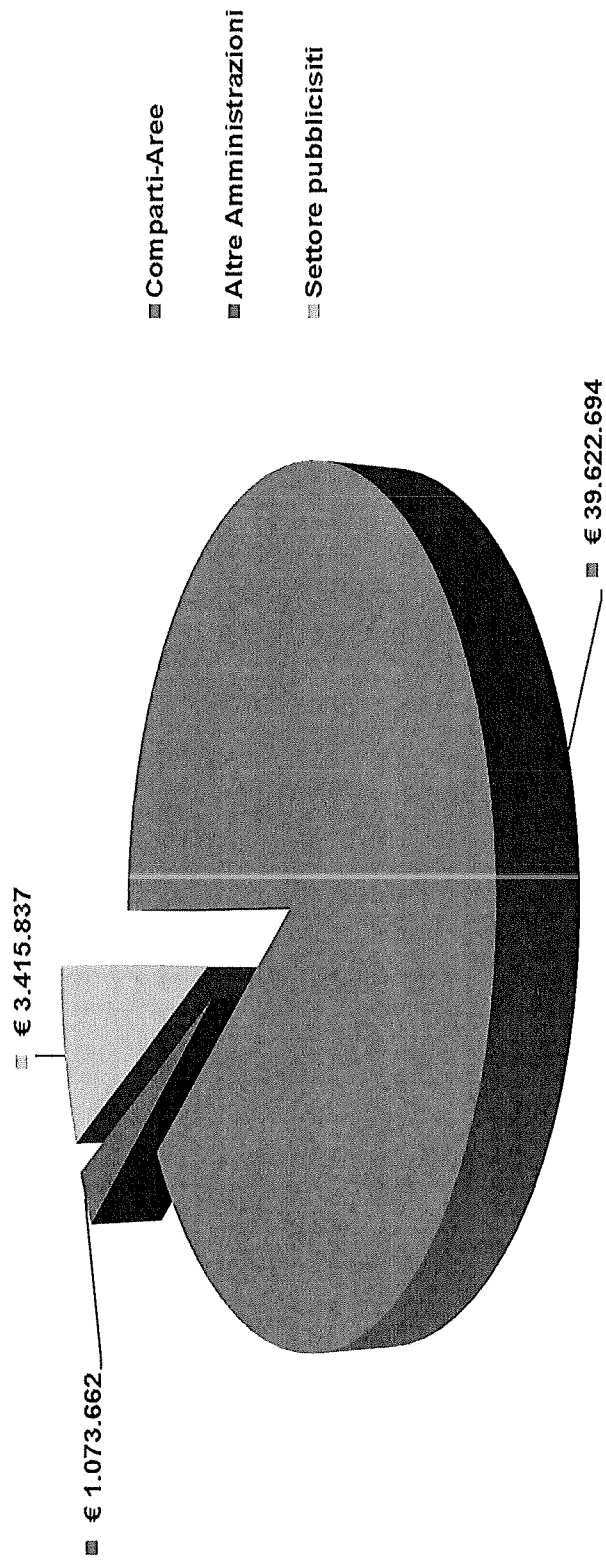

5. Ripartizione dei costi associati ai distacchi sindacali retribuiti Dettaglio per Comparto-Area

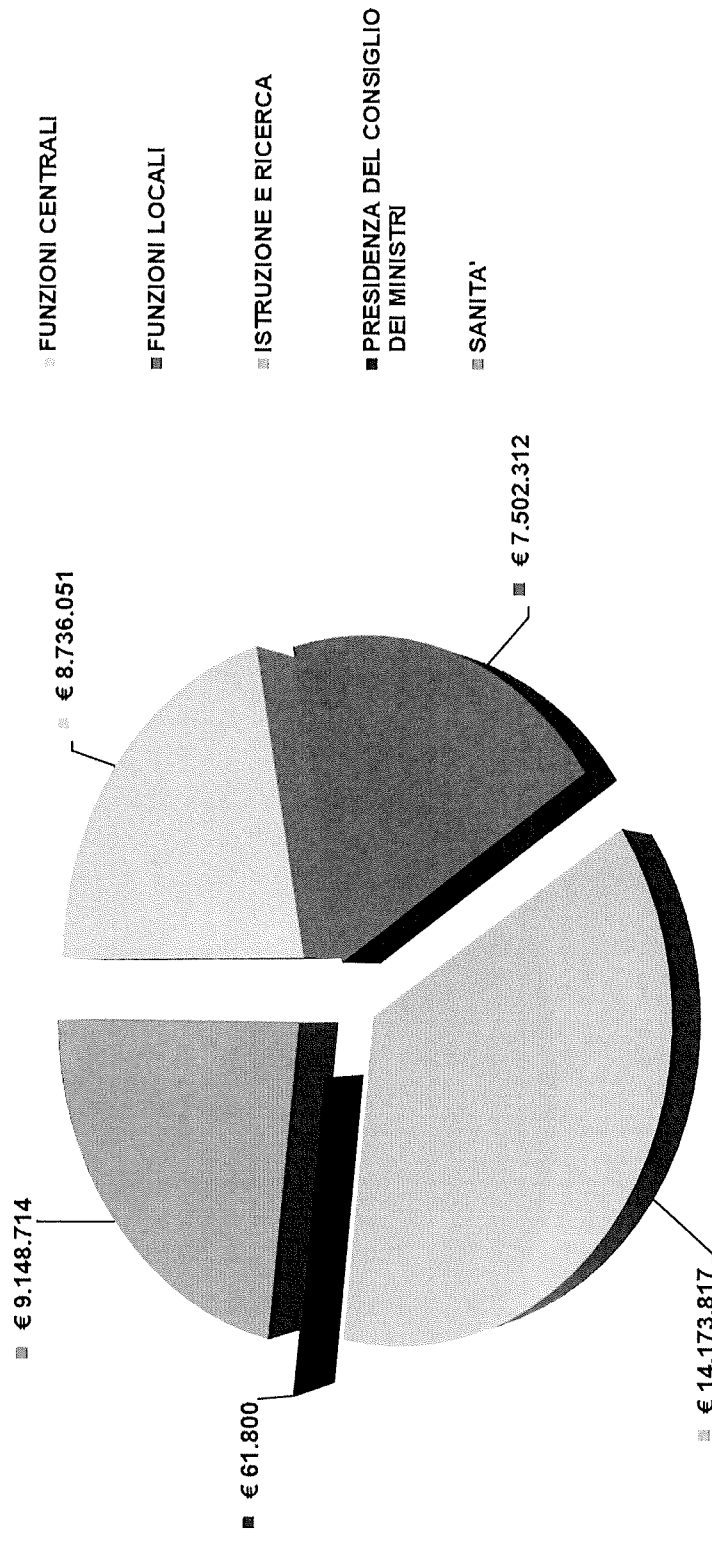

6. Ripartizione dei costi associati ai distacchi sindacali retribuiti Dettaglio per altre Amministrazioni

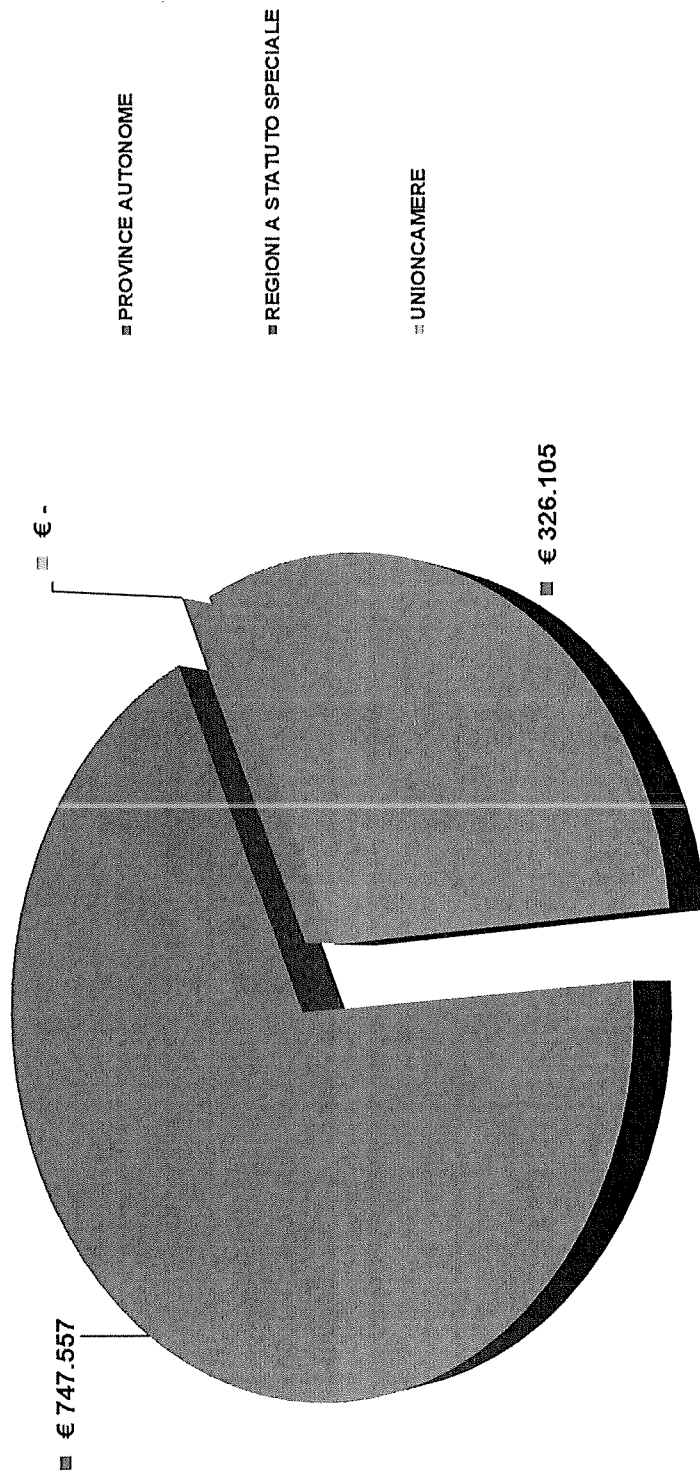

7. Ripartizione dei costi associati ai distacchi sindacali retribuiti Dettaglio per Settore pubblicitari

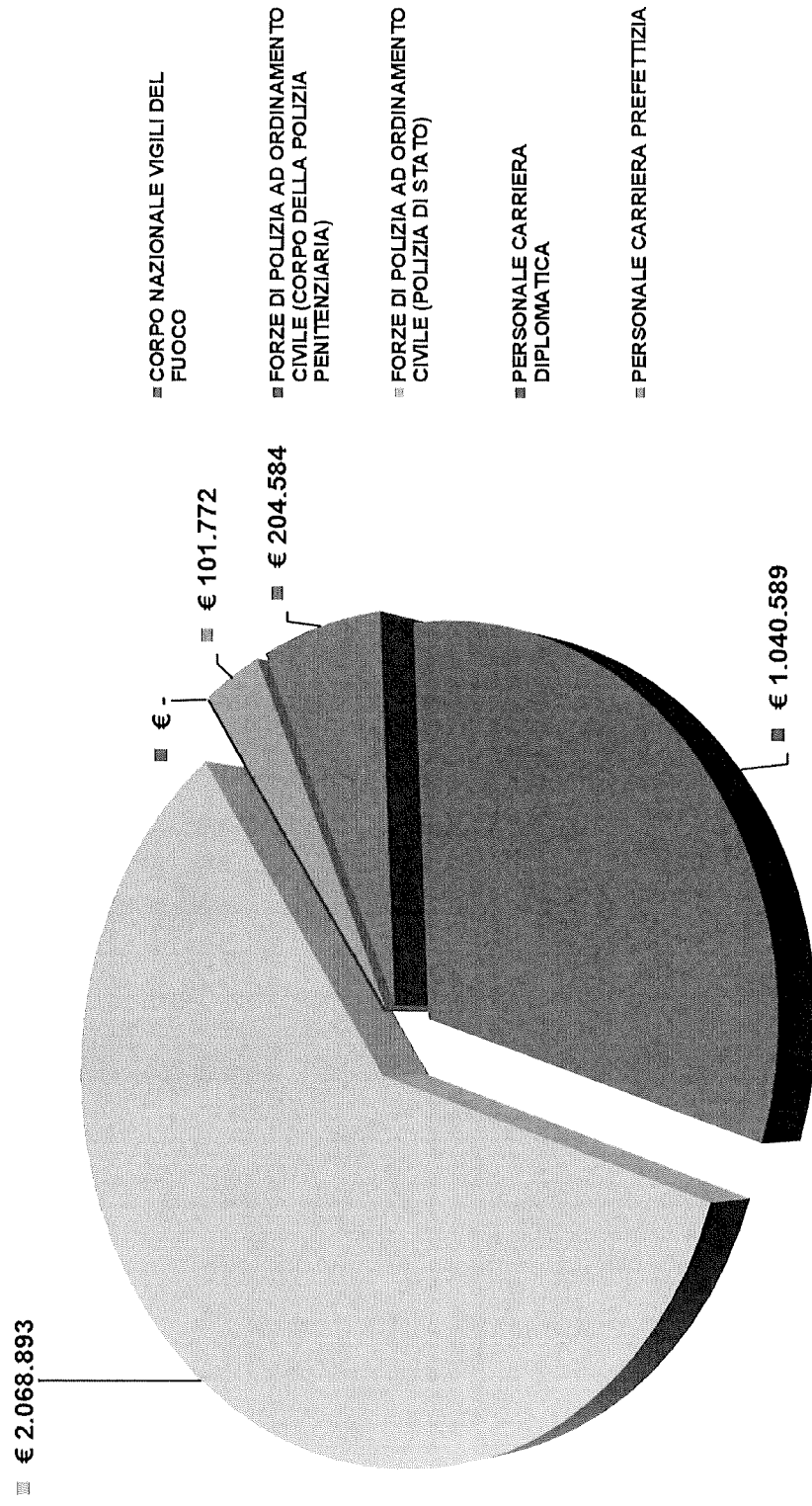

8. Distribuzione dei dipendenti in permesso sindacale retribuito per l'espletamento del mandato e relativo numero dei giorni fruiti, per comparto e relativa area di contrattazione, altre Amministrazioni e Settore pubblicisti

COMPARTI E RELATIVE AREE	Dipendenti	Dipendenti che hanno usufruito dell'Istituto			Giorni usufruiti	Dipendenti/Anno equivalenti (1)
		Maschi	Femmine	Totale		
FUNZIONI CENTRALI	197.986	1.924	1.433	3.357	5.974	27
FUNZIONI LOCALI	400.010	5.390	4.734	10.124	22.231	101
ISTRUZIONE E RICERCA	1.331.773	3.788	5.358	9.146	13.549	62
PRESIDENZA DEL CONSIGLIO DEI MINISTRI	2.106	30	11	41	178	1
SANITA'	664.511	5.798	3.951	9.749	43.184	196
TOTALE COMPARTI E RELATIVE AREE	2.596.386	16.930	15.487	32.417	85.116	387
ALTRE AMMINISTRAZIONI	Dipendenti	Dipendenti che hanno usufruito dell'Istituto			Giorni usufruiti	Dipendenti/Anno equivalenti (1)
		Maschi	Femmine	Totale		
PROVINCE AUTONOME	68.746	83	92	175	760	3
REGIONI A STATUTO SPECIALE	41.489	359	200	559	3.823	17
UNIONCAMERE	59	1		1	1	0
TOTALE ALTRE AMMINISTRAZIONI	110.294	443	292	735	4.584	21
SETTORE PUBBLICISTI	Dipendenti	Dipendenti che hanno usufruito dell'Istituto			Giorni usufruiti	Dipendenti/Anno equivalenti (1)
		Maschi	Femmine	Totale		
CORPO NAZIONALE VIGILI DEL FUOCO	35.790	508	28	536	3.062	14
FORZE DI POLIZIA AD ORDINAMENTO CIVILE (CORPO DELLA POLIZIA PENITENZIARIA)	38.057	3.094	424	3.518	32.370	147
FORZE DI POLIZIA AD ORDINAMENTO CIVILE (POLIZIA DI STATO)	98.192	4.190	690	4.880	22.714	103
PERSONALE CARRIERA DIPLOMATICA	1.046					
PERSONALE CARRIERA PREFETTIZIA	915	13	4	17	48	0,22
TOTALE SETTORE PUBBLICISTI	174.000	7.805	1.146	8.951	58.194	265
TOTALE GENERALE	2.880.680	25.178	16.925	42.103	147.894	672

(1) - I valori sono arrotondati per i fini statistici della presente pubblicazione.

9. Distribuzione dei dipendenti in permesso sindacale retribuito per l'espletamento del mandato e relativo numero dei giorni fruiti, distinti per confederazione sindacale, per RSU, per comparto e relativa area di contrattazione e altre Amministrazioni

COMPARTI E RELATIVE AREE	CGIL	CGS	CIDA	CISAL	CISL	CODIRP	CONFEDAS	CONFEDIR	CONFINTESA	CONFISAL	COSMED	CSE	RSU	UIL	USAE	USB	ALTRI	TOTALE
FUNZIONI CENTRALI	278	183	1		381	6		1	119	307	5		1.643	330		121	2	3.357
FUNZIONI LOCALI	1.419			347	932						2		6.741	680			3	10.124
ISTRUZIONE E RICERCA	1.283	534	4	563	1.104	1				470			4.286	901				9.146
PRESIDENZA DEL CONSIGLIO DEI MINISTRI				11	3							2	18	1	3	3		41
SANITA'	1.242	366	77		1.076	69				557	301	365	4.709	938			49	9.749
TOTALE COMPARTI E RELATIVE AREE	4.222	1.063	82	921	3.496	76	0	1	119	1.334	308	367	17.397	2.850	3	124	54	32.417
ALTRE AMMINISTRAZIONI	CGIL	CGS	CIDA	CISAL	CISL	CODIRP	CONFEDAS	CONFEDIR	CONFINTESA	CONFISAL	COSMED	CSE	RSU	UIL	USAE	USB	ALTRI	TOTALE
PROVINCE AUTONOME	52			2	46								8	26			41	175
REGIONI A STATUTO SPECIALE	75			19	73				10				100	77	2		203	559
UNIONCAMERE	1																	1
TOTALE ALTRE AMMINISTRAZIONI	128			21	119				10				108	103	2		244	735

COMPARTI E RELATIVE AREE	CGIL	CGS	CIDA	CISAL	CISL	CODIRP	CONFEDAS	CONFEDIR	CONFINTESA	CONFISAL	COSMED	CSE	RSU	UIL	USAE	USB	ALTRI	TOTALE
FUNZIONI CENTRALI	866	387	0		900	9		1	384	781	4		1.413	979		286	4	5.974
FUNZIONI LOCALI	2.791			804	2.136						1		14.898	1.578			23	22.231
ISTRUZIONE E RICERCA	2.330	915	5	809	1.662	1				753			5.088	1.986				13.549
PRESIDENZA DEL CONSIGLIO DEI MINISTRI				49	9							8	93	0	11	8		178
SANITA'	4.130	1.866	226		3.801	83				1.796	717	1.818	25.138	3.127			482	43.184
TOTALE COMPARTI E RELATIVE AREE	10.117	3.178	231	1.662	8.508	93		1	334	3.330	722	1.826	46.630	7.670	11	294	509	85.116
ALTRE AMMINISTRAZIONI	CGIL	CGS	CIDA	CISAL	CISL	CODIRP	CONFEDAS	CONFEDIR	CONFINTESA	CONFISAL	COSMED	CSE	RSU	UIL	USAE	USB	ALTRI	TOTALE
PROVINCE AUTONOME	219			2	230								15	108			186	760
REGIONI A STATUTO SPECIALE	536			53	941				54				140	677	0		1.422	3.823
UNIONCAMERE	1																	1
TOTALE ALTRE AMMINISTRAZIONI	756			55	1.171				54				155	785			1.608	4.584

Sotto la sigla confederale sono state raggruppate tutte le organizzazioni sindacali affiliate alla confederazione stessa. Sotto la voce Altri sono comprese le organizzazioni che non sono affiliate ad alcuna confederazione.

10. Distribuzione dei dipendenti in permesso sindacale retribuito per espletamento del mandato e relativo numero dei giorni fruiti, distinti per associazione sindacale nel Settore pubblicitari

SETTORE PUBBLICISTI		CONAPO		FNS CISL		UIL PA VVF		FP CGIL VVF		CONFSAI VVF		TOTALE	
Dipendenti	Giorni	Dipendenti	Giorni	Dipendenti	Giorni	Dipendenti	Giorni	Dipendenti	Giorni	Dipendenti	Giorni	Dipendenti	Giorni
196	1.113	123	567	119	866	74	445	24	81			536	3.062
		SAPPE		SINAPPE		OSAPP		UIL PA PP		USPP		TOTALE	
		Dipendenti	Giorni	Dipendenti	Giorni	Dipendenti	Giorni	Dipendenti	Giorni	Dipendenti	Giorni	Dipendenti	Giorni
		710	9.778	532	4.959	505	4.766	618	3.622	519	4.263	360	2.461
		SILP		SAP		SAP		FED. COISP-MOSAP		FSP POLIZIA DI STATO		SILP CGIL	
		Dipendenti	Giorni	Dipendenti	Giorni	Dipendenti	Giorni	Dipendenti	Giorni	Dipendenti	Giorni	Dipendenti	Giorni
		1.446	7.115	931	3.765	624	2.988	648	3.577	663	2.962	548	2.307
		SNDMAE		SINPREF		SINDIP CISA						TOTALE	
		Dipendenti	Giorni	Dipendenti	Giorni	Dipendenti	Giorni	Dipendenti	Giorni	Dipendenti	Giorni	Dipendenti	Giorni
												TOTALE GENERALE	
				12	22	5	26						
												17	48
												8.951	56.194

11. Ripartizione dei costi associati ai permessi per l'espletamento del mandato - Confronto tra Comparti-Aree, altre Amministrazioni e Settore pubblicitari

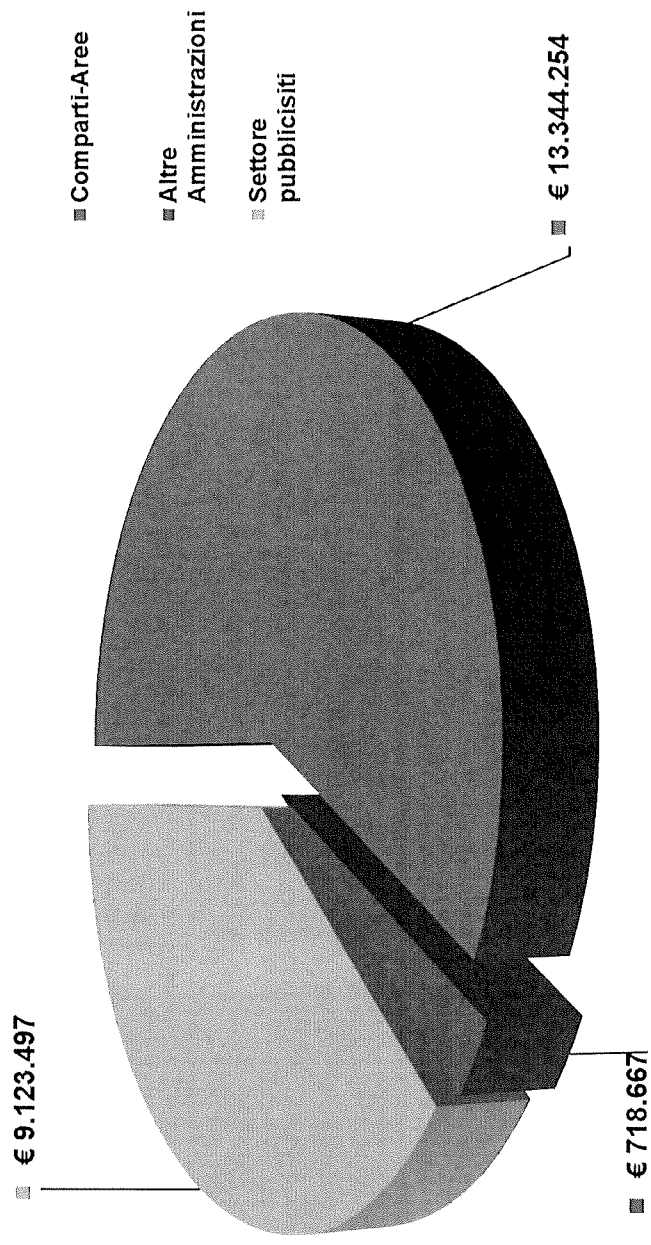

12. Ripartizione dei costi associati ai permessi per l'espletamento del mandato - Dettaglio per Comparto-Area

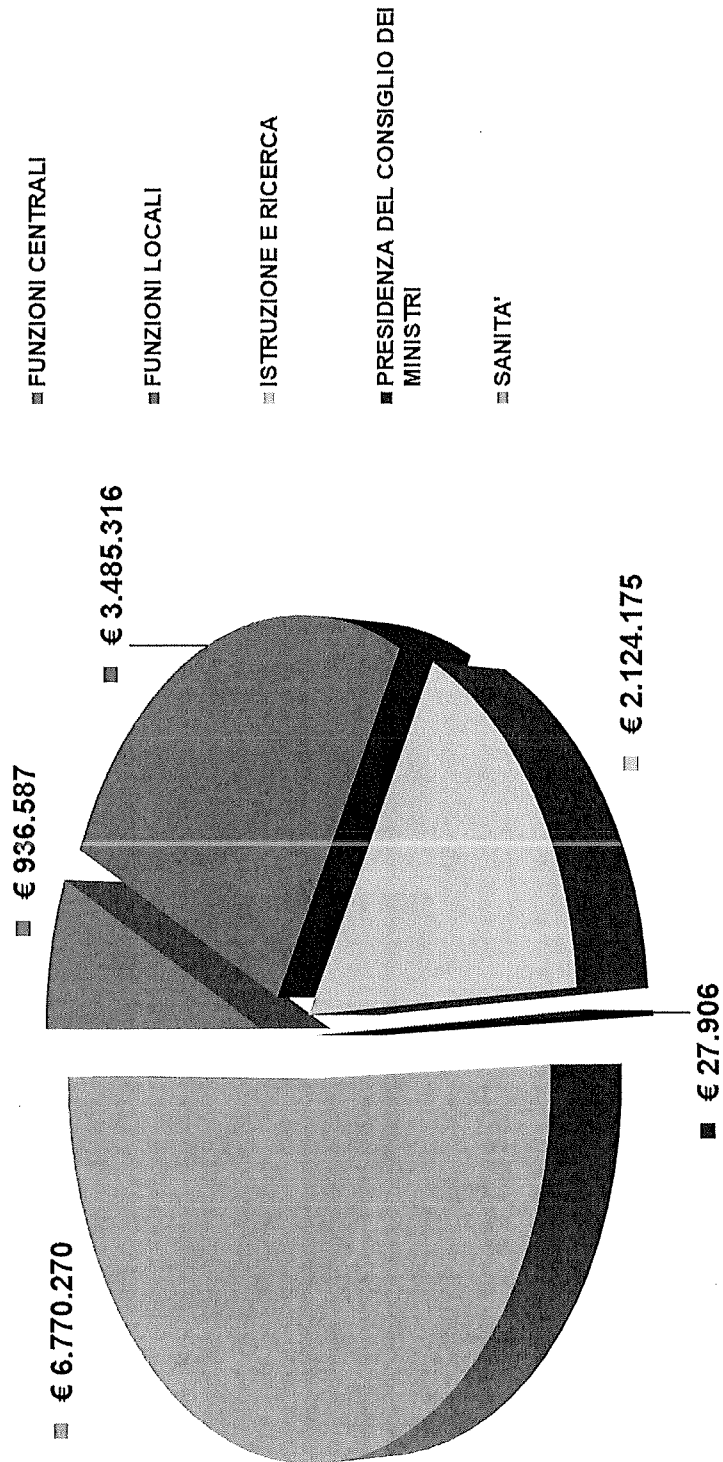

13. Ripartizione tra OO.SS. e RSU dei costi associati ai permessi per l'espletamento del mandato - Dettaglio per Comparto-Area

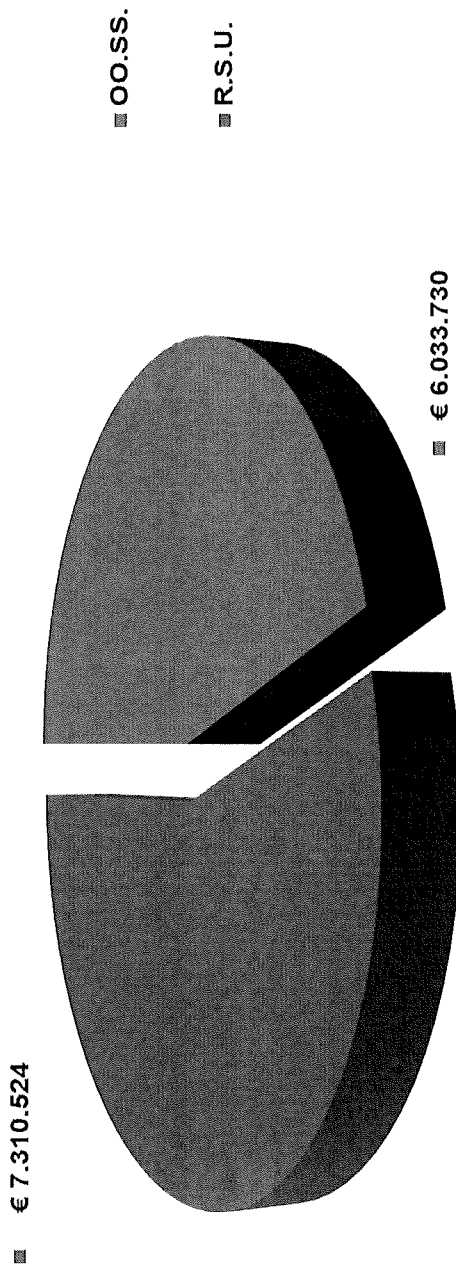

14. Ripartizione dei costi associati ai permessi per l'espletamento del mandato - Dettaglio per altre Amministrazioni

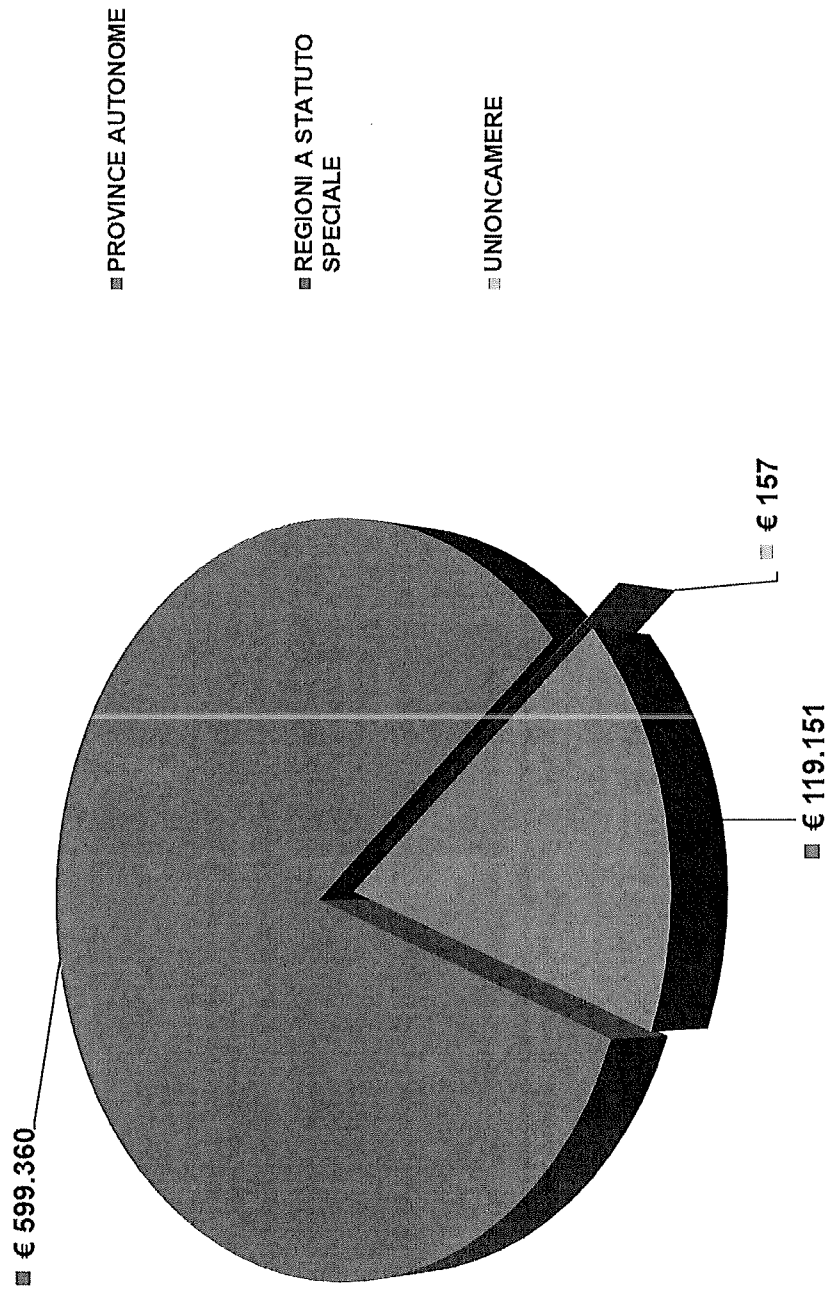

15. Ripartizione tra OO.SS. e RSU dei costi associati ai permessi per l'espletamento del mandato - Dettaglio per altre Amministrazioni

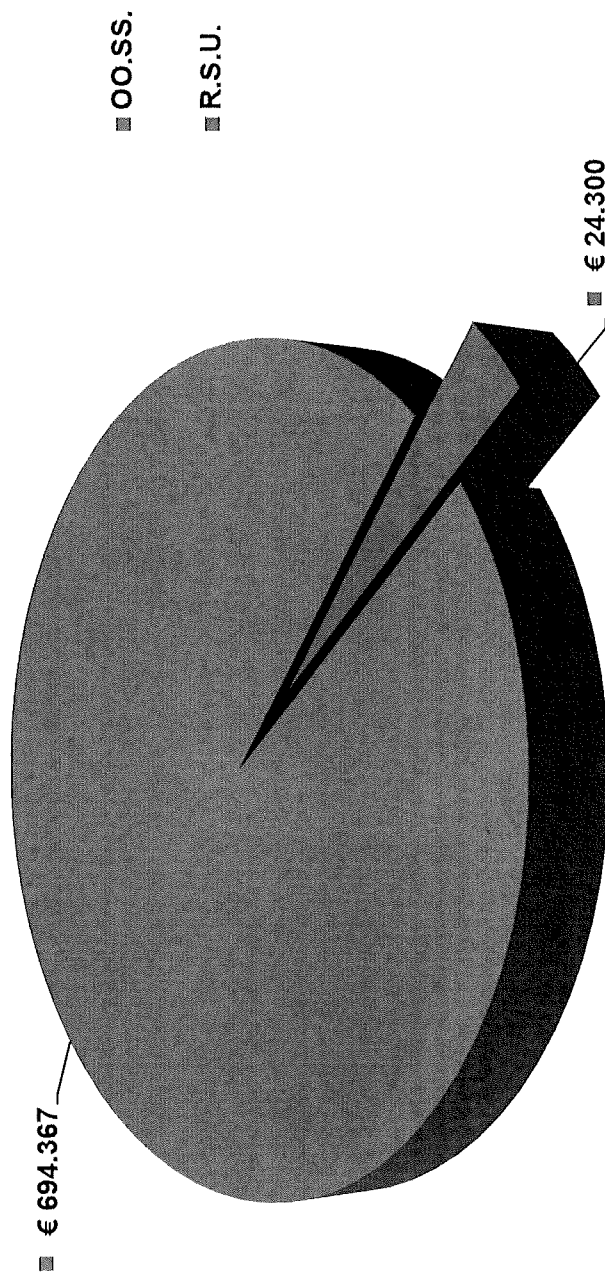

16. Ripartizione dei costi associati ai permessi per l'espletamento del mandato - Dettaglio per Settore pubblicitari

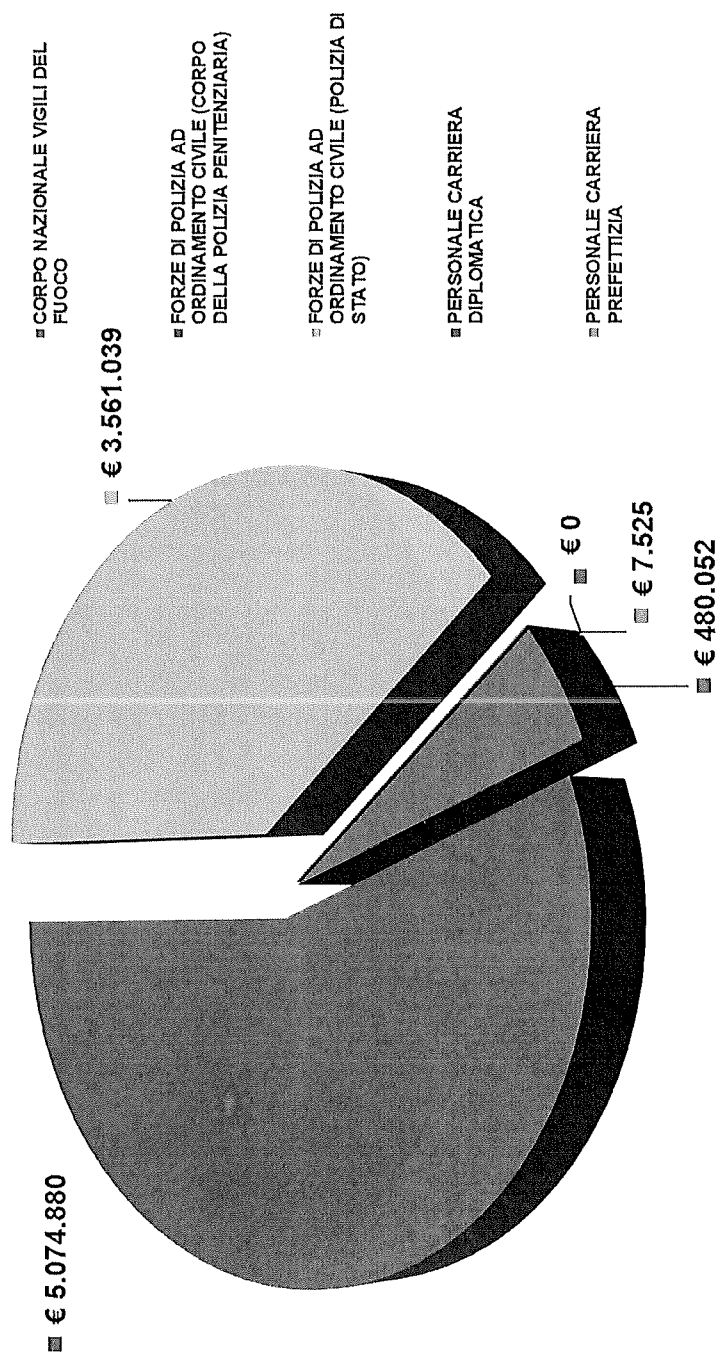

17. Distribuzione dei dipendenti in permesso sindacale retribuito per le riunioni di organismi direttivi statutari, e relativo numero dei giorni fruiti, per comparto e relativa area di contrattazione e altre Amministrazioni

COMPARTI E RELATIVE AREE	Dipendenti	Dipendenti che hanno usufruito dell'istituto			Giorni usufruiti	Dipendenti/Anno equivalenti (1)
		Maschi	Femmine	Totale		
FUNZIONI CENTRALI	197.986	750	556	1.306	3.742	17
FUNZIONI LOCALI	400.010	1.047	783	1.830	5.657	26
ISTRUZIONE E RICERCA	1.331.773	1.197	1.520	2.717	5.381	24
PRESIDENZA DEL CONSIGLIO DEI MINISTRI	2.106	5	1	6	37	0,17
SANITA'	664.511	1.172	692	1.864	7.752	35
TOTALE COMPARTI E RELATIVE AREE	2.596.386	4.171	3.552	7.723	22.569	103
ALTRE AMMINISTRAZIONI	Dipendenti	Dipendenti che hanno usufruito dell'istituto			Giorni usufruiti	Dipendenti/Anno equivalenti (1)
		Maschi	Femmine	Totale		
PROVINCE AUTONOME	68.746	38	34	72	191	1
REGIONI A STATUTO SPECIALE	41.489	106	82	188	476	2
UNIONCAMERE	59					
TOTALE ALTRE AMMINISTRAZIONI	110.294	144	116	260	667	3
TOTALE GENERALE	2.706.680	4.315	3.668	7.983	23.236	106

(*) - L'istituto non è previsto per il personale ad ordinamento pubblicistico

(1) - I valori sono arrotondati per i fini statistici della presente pubblicazione.

18. Distribuzione dei dipendenti in permesso sindacale retribuito per le riunioni di organismi direttivi statutarî, e relativo numero dei giorni fruiti, per confederazione sindacale, per comparto e relativa area di contrattazione e altre Amministrazioni

COMPARTI E RELATIVE AREE	CGIL	CGS	CIDA	CISAL	CISL	CODIRP	CONFIDAS	CONFEDIR	CONFINTESA	CONFISAL	COSMED	CSE	UIL	USAE	USB	ALTRI	TOTALE
FUNZIONI CENTRALI	424	72	6	8	305	18		2	77	149	20		182		41	2	1.306
FUNZIONI LOCALI	813	6		140	443			3		1	16	1	383		17	7	1.830
ISTRUZIONE E RICERCA	1.113	149	30	48	745	3		1		108		5	483		32		2.717
PRESIDENZA DEL CONSIGLIO DEI MINISTRI				2								2			2		6
SANITA'	813	111	38	2	427	38				153	158	23	287		34	2	1.864
TOTALE COMPARTI E RELATIVE AREE	2.963	338	74	200	1.920	59		6	77	411	192	31	1.315		126	11	7.723
ALTRE AMMINISTRAZIONI	CGIL	CGS	CIDA	CISAL	CISL	CODIRP	CONFIDAS	CONFEDIR	CONFINTESA	CONFISAL	COSMED	CSE	UIL	USAE	USB	ALTRI	TOTALE
PROVINCE AUTONOME	18				11								17			26	72
REGIONI A STATUTO SPECIALE	41			1	19					1			57			69	188
UNIONCAMERE																	
TOTALE ALTRE AMMINISTRAZIONI	59			1	30					1			74				260

COMPARTI E RELATIVE AREE	CGIL	CGS	CIDA	CISAL	CISL	CODIRP	CONFIDAS	CONFEDIR	CONFINTESA	CONFISAL	COSMED	CSE	UIL	USAE	USB	ALTRI	TOTALE
FUNZIONI CENTRALI	1.444	197	9	45	815	80		38	178	178	37		558		126	37	3.742
FUNZIONI LOCALI	2.613	22		475	1.166			9		1	58	0	1.204		96	13	5.657
ISTRUZIONE E RICERCA	2.169	242	51	83	1.476	9		29		130		13	1.118		51		5.381
PRESIDENZA DEL CONSIGLIO DEI MINISTRI				12								4			21		37
SANITA'	2.090	716	114	10	1.705	125				725	609	62	1.997		188	1	7.752
TOTALE COMPARTI E RELATIVE AREE	8.316	1.177	174	625	5.162	214		76	178	1.044	704	79	4.277		492	51	22.569
ALTRE AMMINISTRAZIONI	CGIL	CGS	CIDA	CISAL	CISL	CODIRP	CONFIDAS	CONFEDIR	CONFINTESA	CONFISAL	COSMED	CSE	UIL	USAE	USB	ALTRI	TOTALE
PROVINCE AUTONOME	73				24								39			55	191
REGIONI A STATUTO SPECIALE	148			1	44					4			76			203	476
UNIONCAMERE																	
TOTALE ALTRE AMMINISTRAZIONI	221			1	68					4			115			258	667

Sotto la sigla confederale sono state raggruppate tutte le organizzazioni sindacali affiliate alla confederazione stessa. Sotto la voce Altri sono comprese le organizzazioni che non sono affiliate ad alcuna confederazione.

19. Ripartizione dei costi associati ai permessi per riunioni di organismi direttivi - Confronto tra Comparti-Aree e altre Amministrazioni

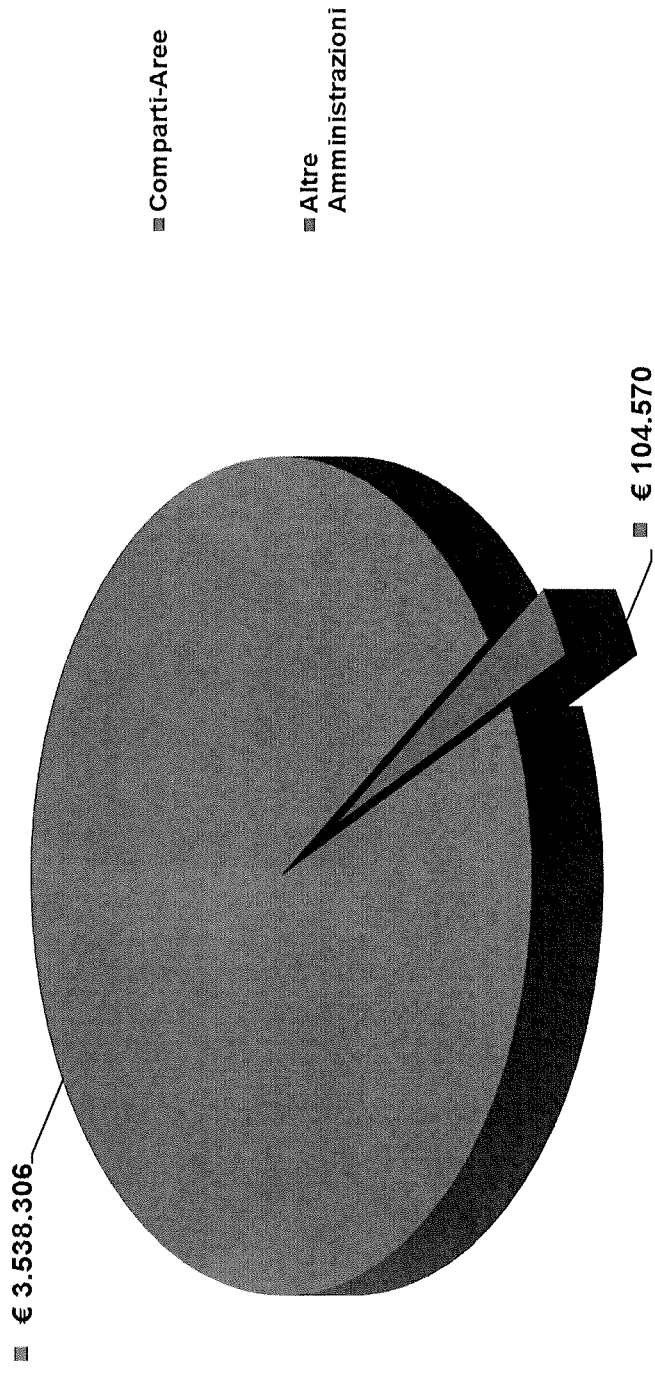

20. Ripartizione dei costi associati ai permessi per riunioni di organismi direttivi - Dettaglio per Comparto-Area

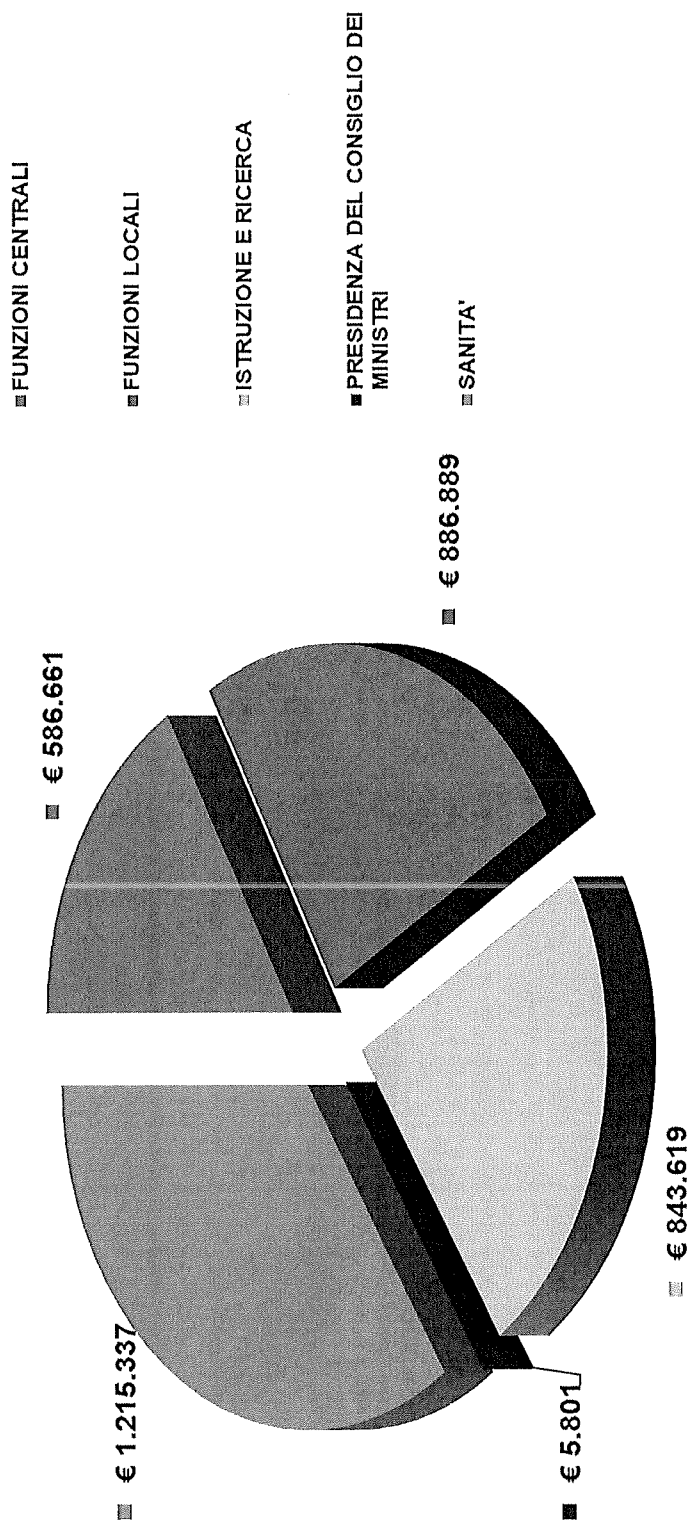

21. Ripartizione dei costi associati ai permessi per riunioni di organismi direttivi - Dettaglio per altre Amministrazioni

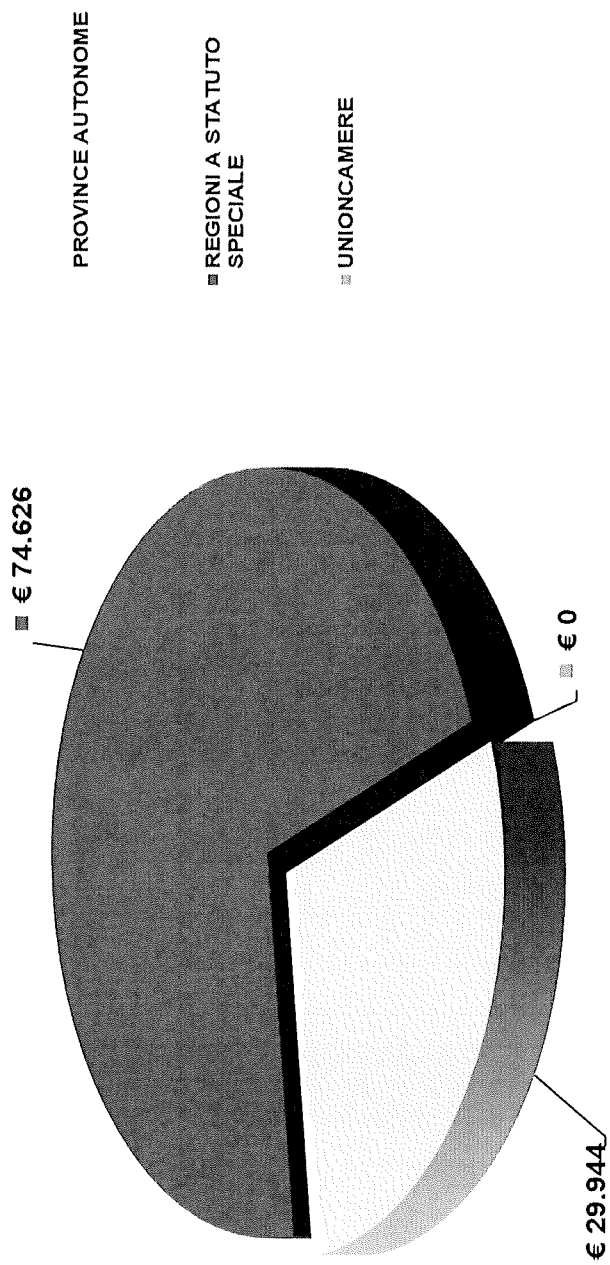

22. Distribuzione dei dipendenti in permesso cumulato sotto forma di distacco e il relativo numero dei giorni fruiti, per comparto e relativa area di contrattazione, altre Amministrazioni e Settore pubblicisti

COMPARTI E RELATIVE AREE	Dipendenti	Dipendenti che hanno usufruito dell'istituto			Giorni usufruiti	Dipendenti/Anno equivalenti (1)
		Maschi	Femmine	Totale		
FUNZIONI CENTRALI	197.986	16	6	22	5.446	15
FUNZIONI LOCALI	400.010	8	1	9	1.307	4
ISTRUZIONE E RICERCA	1.331.773	131	113	244	60.009	164
PRESIDENZA DEL CONSIGLIO DEI MINISTRI	2.106					
SANITA'	664.511	33	19	52	11.146	31
TOTALE COMPARTI E RELATIVE AREE	2.596.386	188	139	327	77.908	213
ALTRE AMMINISTRAZIONI	Dipendenti	Dipendenti che hanno usufruito dell'istituto			Giorni usufruiti	Dipendenti/Anno equivalenti (1)
		Maschi	Femmine	Totale		
PROVINCE AUTONOME	68746	1		1	106	0,29
REGIONI A STATUTO SPECIALE	41.489	2		2	168	0,46
UNIONCAMERE	59					
TOTALE ALTRE AMMINISTRAZIONI	110.294	3		3	274	1
SETTORE PUBBLICISTI	Dipendenti	Dipendenti che hanno usufruito dell'istituto			Giorni usufruiti	Dipendenti/Anno equivalenti (1)
		Maschi	Femmine	Totale		
CORPO NAZIONALE VIGILI DEL FUOCO	35.790	2		2	304	1
FORZE DI POLIZIA AD ORDINAMENTO CIVILE (CORPO DELLA POLIZIA PENITENZIARIA)	38.057					
FORZE DI POLIZIA AD ORDINAMENTO CIVILE (POLIZIA DI STATO)	98.192	112	15	127	12.845	35
PERSONALE CARRIERA DIPLOMATICA	1.046					
PERSONALE CARRIERA PREFETTIZIA	915					
TOTALE SETTORE PUBBLICISTI	174.000	114	15	129	13.149	36
TOTALE GENERALE	2.880.680	305	154	459	91.331	250

(1) - I valori sono arrotondati per i fini statistici della presente pubblicazione.

23. Distribuzione dei dipendenti in permesso cumulado sotto forma di distacco e relativo numero dei giorni fruiti, per confederazione sindacale, per comparto e relativa area di contrattazione e altre amministrazioni

COMPARTI E RELATIVE AREE	CGIL	CGS	CIDA	CISAL	CISL	CODIRP	CONFEDAS	CONFEDIR	CONFINTESA	CONFINSAL	COSMED	CSE	UIL	USAE	USB	ALTRI	TOTALE
FUNZIONI CENTRALI	6			5	7					3			1				22
FUNZIONI LOCALI	3			2	1								3				9
ISTRUZIONE E RICERCA	55	34	1	19	51					55			29				244
PRESIDENZA DEL CONSIGLIO DEI MINISTRI																	
SANITA'	7	10			21					1	2		10			1	52
TOTALE COMPARTI E RELATIVE AREE	71	44	1	26	80					59	2		43			1	327
ALTRE AMMINISTRAZIONI	CGIL	CGS	CIDA	CISAL	CISL	CODIRP	CONFEDAS	CONFEDIR	CONFINTESA	CONFINSAL	COSMED	CSE	UIL	USAE	USB	ALTRI	TOTALE
PROVINCE AUTONOME																1	1
REGIONI A STATUTO SPECIALE													2				2
UNIONCAMERE																	
TOTALE ALTRE AMMINISTRAZIONI													2			1	3

COMPARTI E RELATIVE AREE	CGIL	CGS	CIDA	CISAL	CISL	CODIRP	CONFEDAS	CONFEDIR	CONFINTESA	CONFINSAL	COSMED	CSE	UIL	USAE	USB	ALTRI	TOTALE
FUNZIONI CENTRALI	1.258			1.274	2.170					552			182				5.446
FUNZIONI LOCALI	311			77	9								910				1.307
ISTRUZIONE E RICERCA	14.823	6.244	364	2.968	16.314					9.835			9.461				80.009
PRESIDENZA DEL CONSIGLIO DEI MINISTRI																	
SANITA'	1.999	1.753			4.927					182	123		2.016			146	11.146
TOTALE COMPARTI E RELATIVE AREE	18.391	7.997	364	4.319	23.420					10.579	123		12.569			146	77.908
ALTRE AMMINISTRAZIONI	CGIL	CGS	CIDA	CISAL	CISL	CODIRP	CONFEDAS	CONFEDIR	CONFINTESA	CONFINSAL	COSMED	CSE	UIL	USAE	USB	ALTRI	TOTALE
PROVINCE AUTONOME																106	106
REGIONI A STATUTO SPECIALE													168				168
UNIONCAMERE																	
TOTALE ALTRE AMMINISTRAZIONI													168			106	274

Sotto la sigla confederale sono state raggruppate tutte le organizzazioni sindacali affiliate alla confederazione stessa. Sotto la voce Altri sono comprese le organizzazioni che non sono affiliate ad alcuna confederazione.

24. Distribuzione dei dipendenti in permesso cumulato sotto forma di distacco e relativo numero dei giorni fruiti, distinti per associazione sindacale, nel Settore pubblicitari

SETTORE PUBBLICISTI	CONAPO		FNS CISL		UIL PA VVF		FP CGIL VVF		CONFSAL VVF		CGIL PP PP		TOTALE	
	Dipendenti	Giorni	Dipendenti	Giorni	Dipendenti	Giorni	Dipendenti	Giorni	Dipendenti	Giorni	Dipendenti	Giorni	Dipendenti	Giorni
CORPO NAZIONALE VIGILI DEL FUOCO					1	121	1	183					2	304
	SAPPE		SINAPPE		OSAPP		UIL PAPP		USPP		CISL FNS		TOTALE	
FORZE DI POLIZIA AD ORDINAMENTO CIVILE (CORPO DELLA POLIZIA PENITENZARIA)	Dipendenti	Giorni	Dipendenti	Giorni	Dipendenti	Giorni	Dipendenti	Giorni	Dipendenti	Giorni	Dipendenti	Giorni	Dipendenti	Giorni
FORZE DI POLIZIA AD ORDINAMENTO CIVILE (POLIZIA DI STATO)	SILUP		SAP		SIAP		FED. COISP-MOSAP		FSP POLIZIA DI STATO		SILP CGIL		TOTALE	
	Dipendenti	Giorni	Dipendenti	Giorni	Dipendenti	Giorni	Dipendenti	Giorni	Dipendenti	Giorni	Dipendenti	Giorni	Dipendenti	Giorni
	22	2.214	30	3.021	21	2.357	23	2.321	21	1.864	10	1.068	127	12.845
PERSONALE CARRIERA PREFETTIZIA	SNDMAE		SINPREF		SNDIF CISAL								TOTALE	
	Dipendenti	Giorni	Dipendenti	Giorni	Dipendenti	Giorni	Dipendenti	Giorni	Dipendenti	Giorni	Dipendenti	Giorni	Dipendenti	Giorni
TOTALE GENERALE													129	13.149

25. Ripartizione dei costi associati ai permessi cumulati sotto forma di distacchi - Confronto tra Comparti-Aree, altre Amministrazioni e Settore pubblicitari

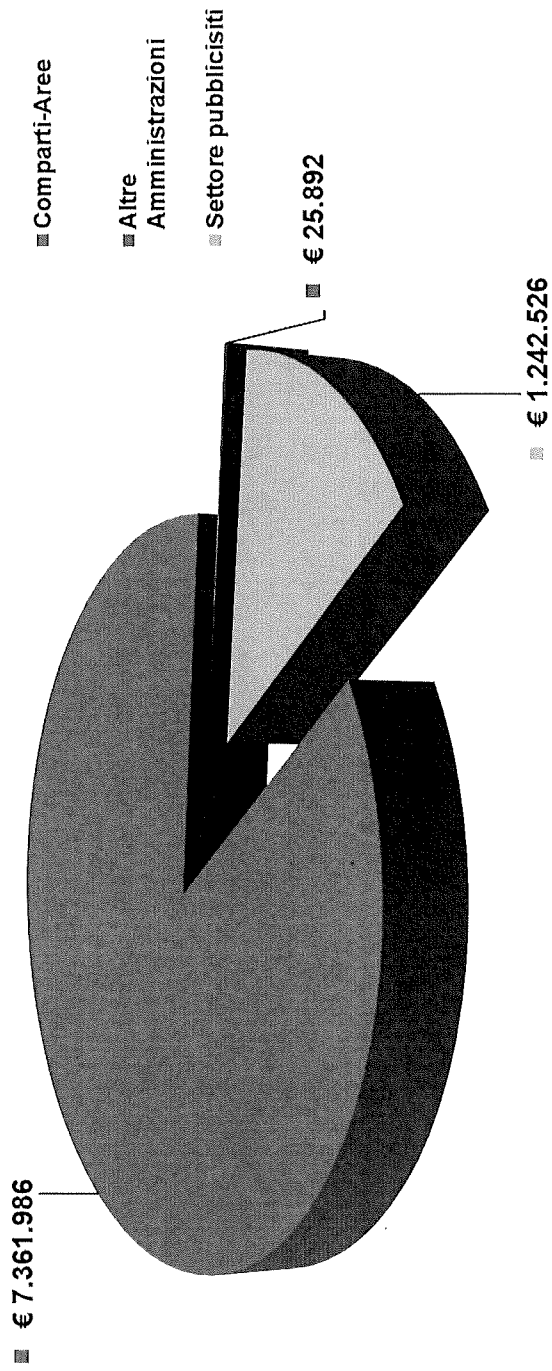

26. Ripartizione dei costi associati ai permessi cumulati sotto forma di distacchi - Dettaglio per Comparto-Area

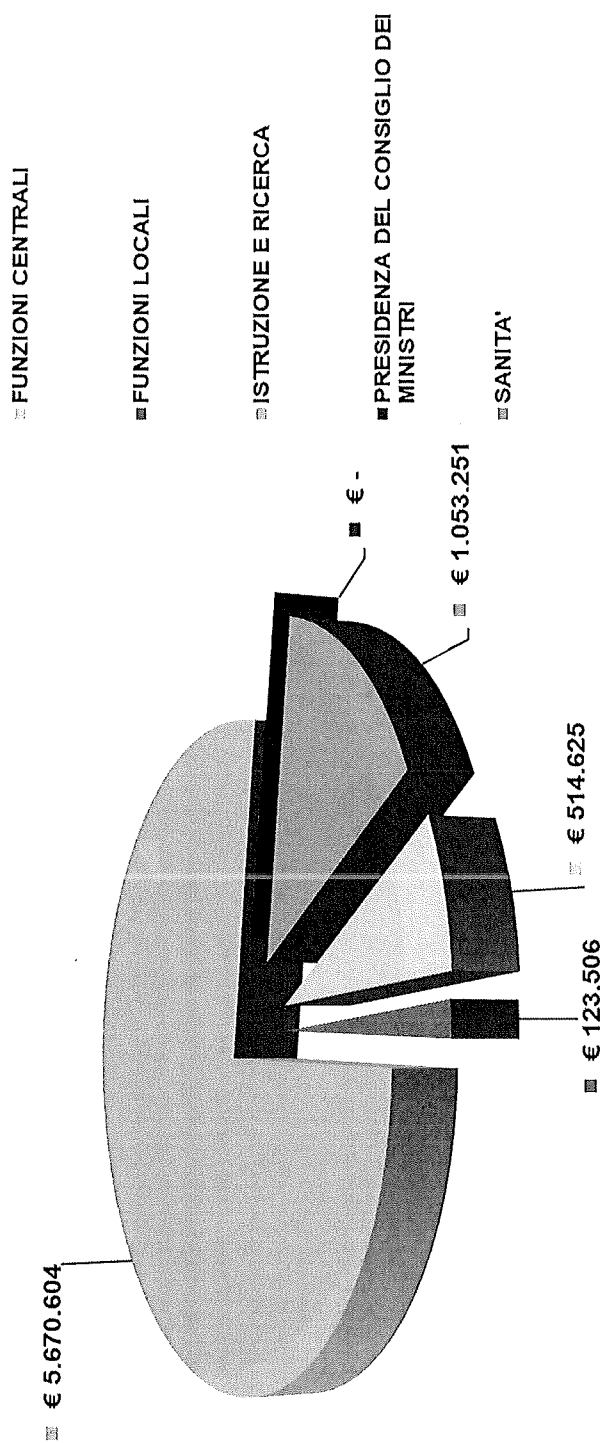

27. Ripartizione dei costi associati ai permessi cumulati sotto forma di distacchi - Dettaglio per altre Amministrazioni

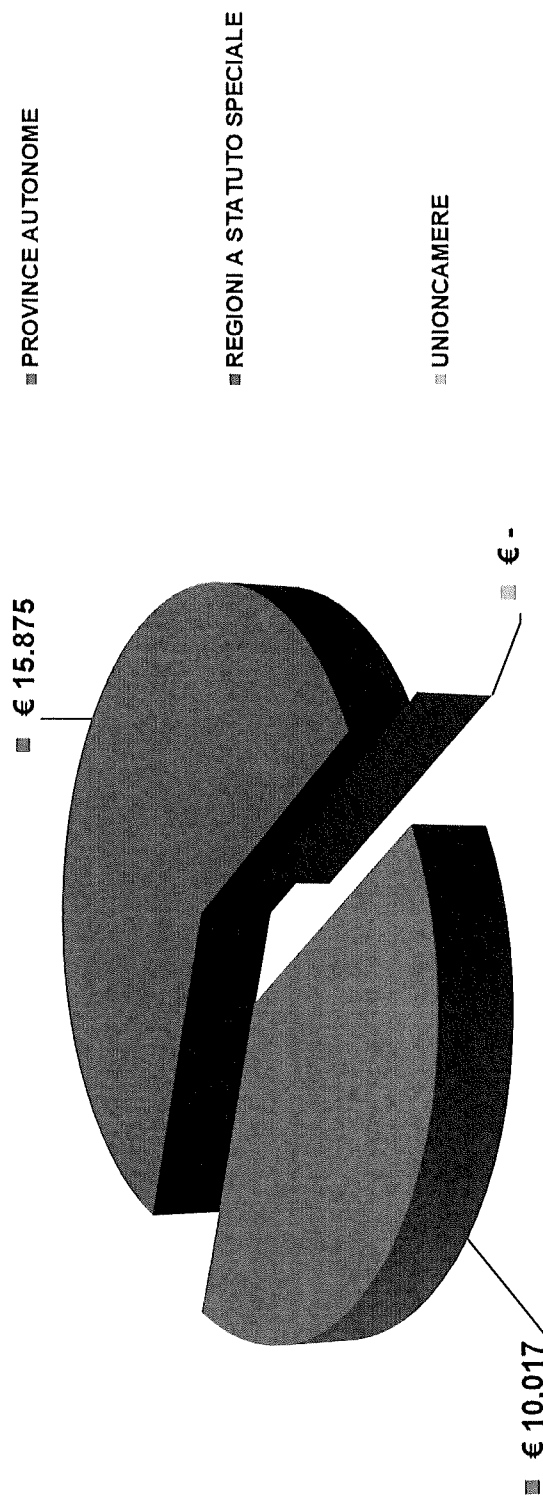

28. Ripartizione dei costi associati ai permessi cumulati sotto forma di distacchi - Dettaglio per Settore pubblicitari

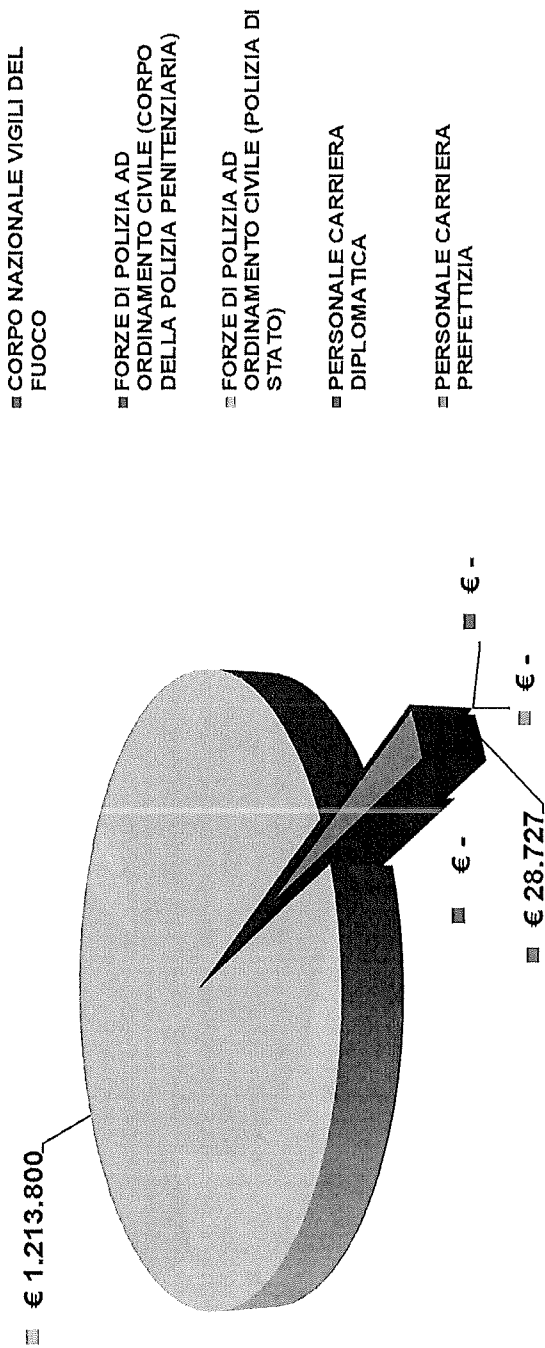

29. Distribuzione dei dipendenti in permesso da cumulo ex art. 16 e il relativo numero dei giorni fruiti, per comparto e relativa area di contrattazione e altre amministrazioni

COMPARTI E RELATIVE AREE	Dipendenti	Dipendenti che hanno usufruito dell'istituto			Giorni usufruiti	Dipendenti/Anno equivalenti (1)
		Maschi	Femmine	Totale		
FUNZIONI CENTRALI	197.986	96	45	141	1.030	4,68
FUNZIONI LOCALI	400.010	24	16	40	120	0,55
ISTRUZIONE E RICERCA	1.331.773	9	4	13	10	0,05
PRESIDENZA DEL CONSIGLIO DEI MINISTRI	2.106	1		1	3	0,01
SANITA'	664.511	79	54	133	1.002	4,55
TOTALE COMPARTI E RELATIVE AREE	2.596.386	209	119	328	2.165	9,84
ALTRE AMMINISTRAZIONI	Dipendenti	Dipendenti che hanno usufruito dell'istituto			Giorni usufruiti	Dipendenti/Anno equivalenti (1)
PROVINCE AUTONOME	68.746					
REGIONI A STATUTO SPECIALE	41.489	1		1	5	0,02
UNIONCAMERE	59					
TOTALE ALTRE AMMINISTRAZIONI	110.294	1	0	1	5	0,02
TOTALE GENERALE	2.706.680	210	119	329	2.170	9,86

(*) - L'istituto non è previsto per il personale ad ordinamento pubblicitario

(1) - I valori sono arrotondati per i fini statistici della presente pubblicazione.

30. Distribuzione dei dipendenti in permesso da cumulo ex art. 16 e il relativo numero dei giorni fruiti, per confederazione sindacale, per comparto e relativa area di contrattazione e altre amministrazioni

COMPARTI E RELATIVE AREE	CGIL	CGS	CIDA	CISAL	CISL	CODIRP	CONFEDAS	CONFEDIR	CONFINTESA	CONFSAL	COSMED	CSE	UIL	USAE	USB	ALTRI	TOTALE
FUNZIONI CENTRALI	2	43			2				51		1		33		9		141
FUNZIONI LOCALI	3			26	3				3		2		2		1		40
ISTRUZIONE E RICERCA	4				5					1					3		13
PRESIDENZA DEL CONSIGLIO DEI MINISTRI															1		1
SANITA'	1				8				6		116					2	133
TOTALE COMPARTI E RELATIVE AREE	10	43		26	18				60		120		35		14	2	328
ALTRE AMMINISTRAZIONI	CGIL	CGS	CIDA	CISAL	CISL	CODIRP	CONFEDAS	CONFEDIR	CONFINTESA	CONFSAL	COSMED	CSE	UIL	USAE	USB	ALTRI	TOTALE
PROVINCE AUTONOME																	
REGIONI A STATUTO SPECIALE										1							1
UNIONCAMERE																	
TOTALE ALTRE AMMINISTRAZIONI										1							1

COMPARTI E RELATIVE AREE	CGIL	CGS	CIDA	CISAL	CISL	CODIRP	CONFEDAS	CONFEDIR	CONFINTESA	CONFSAL	COSMED	CSE	UIL	USAE	USB	ALTRI	TOTALE
FUNZIONI CENTRALI	1	77			3				154		12		758		25		1,030
FUNZIONI LOCALI	5			60	90				9		9		2		5		120
ISTRUZIONE E RICERCA	1				5						2				2		10
PRESIDENZA DEL CONSIGLIO DEI MINISTRI															3		3
SANITA'	2				29				75		860					36	1,002
TOTALE COMPARTI E RELATIVE AREE	9	77		60	67				238		883		760		35	36	2,165
ALTRE AMMINISTRAZIONI	CGIL	CGS	CIDA	CISAL	CISL	CODIRP	CONFEDAS	CONFEDIR	CONFINTESA	CONFSAL	COSMED	CSE	UIL	USAE	USB	ALTRI	TOTALE
PROVINCE AUTONOME																	
REGIONI A STATUTO SPECIALE										5							5
UNIONCAMERE																	
TOTALE ALTRE AMMINISTRAZIONI										5							5

Scatto la sigla confederale sono state raggruppate tutte le organizzazioni sindacali affiliate alla confederazione stessa. Sotto la voce Altri sono comprese le organizzazioni che non sono affiliate ad alcuna confederazione.

31. Ripartizione dei costi associati ai permessi da cumuli ex art. 16, comma 6, CCNQ 2019 - Confronto tra Comparti-Aree e altre Amministrazioni

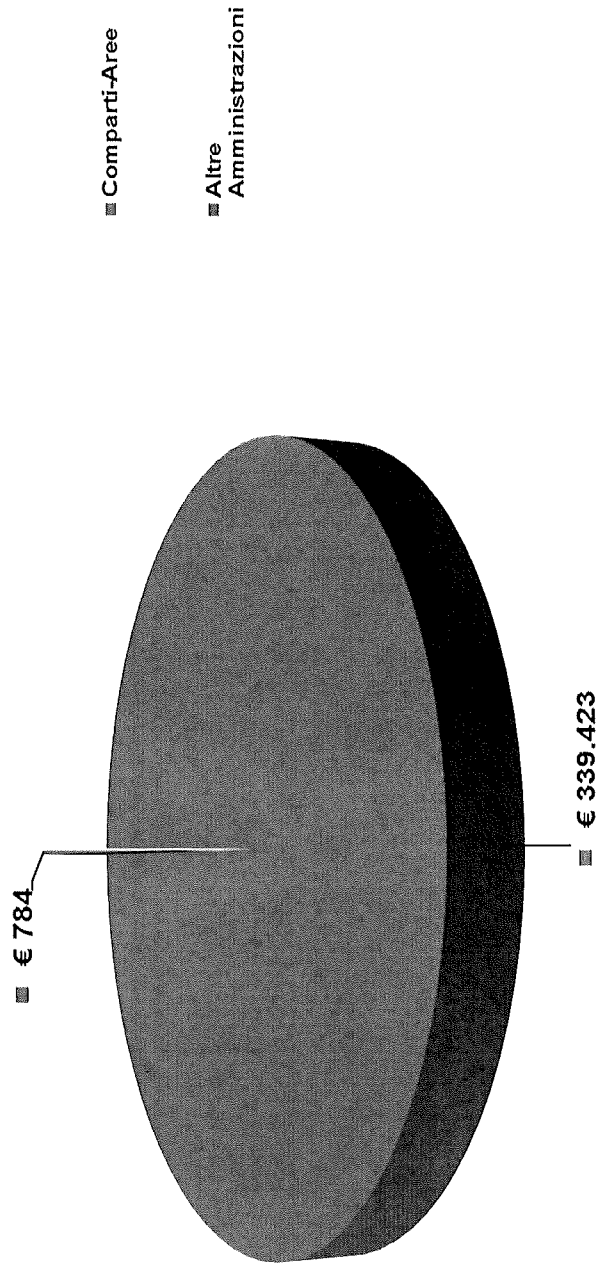

32. Ripartizione dei costi associati ai permessi da cumuli ex art. 16, comma 6, CCNQ 2019 - Dettaglio per Comparto-
Area

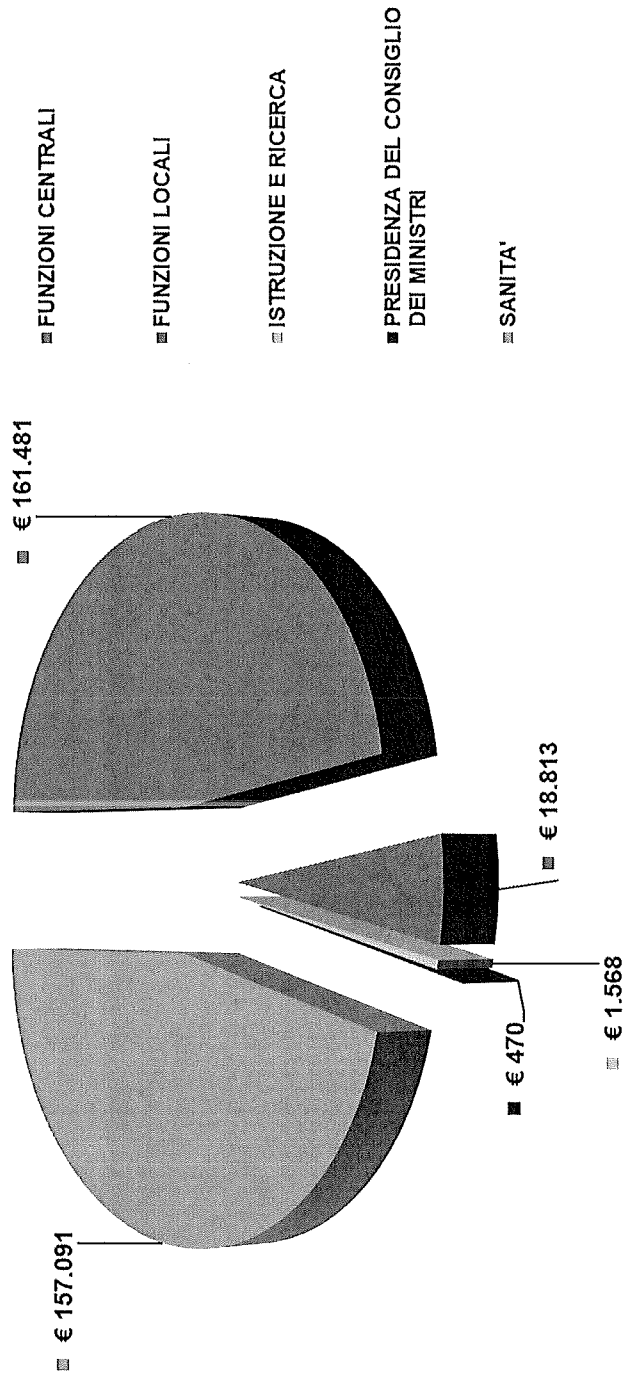

33. Ripartizione dei costi associati ai permessi da cumuli ex art. 16, comma 6, CCNQ 2019 – Dettaglio per altre Amministrazioni

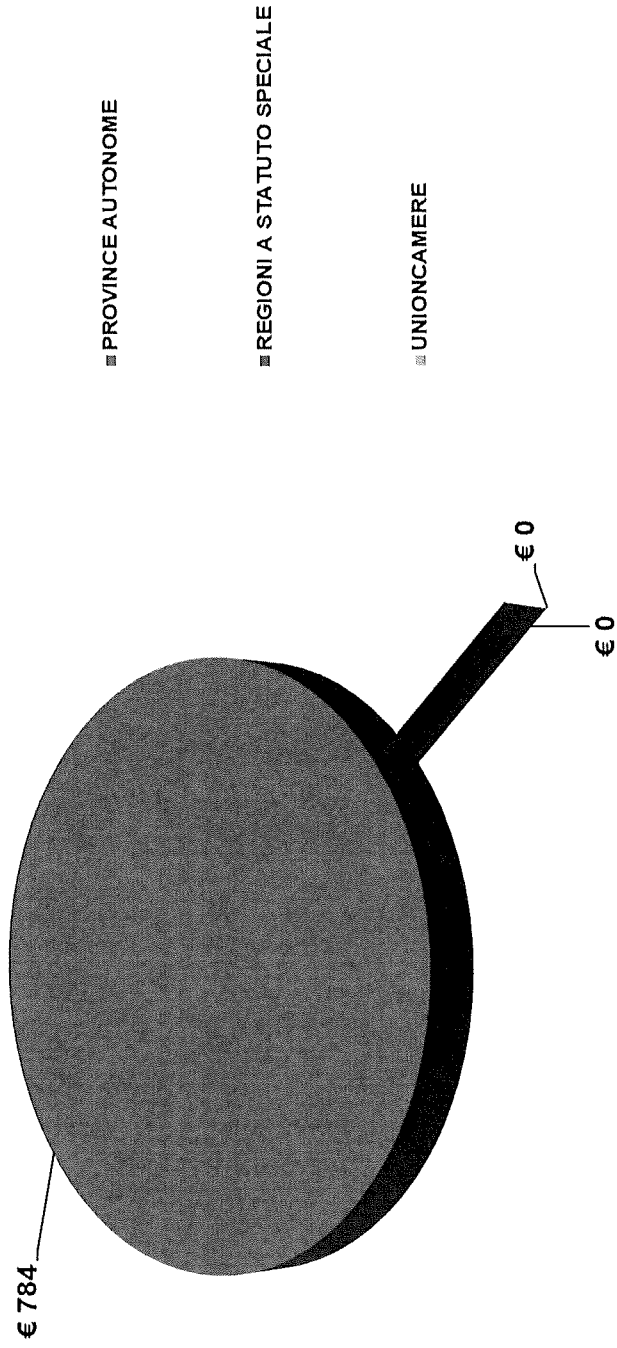

34. Distribuzione dei dipendenti in aspettativa sindacale non retribuita e il relativo numero dei giorni fruiti, per comparto e relativa area di contrattazione, altre Amministrazioni e Settore pubblicisti

COMPARTI E RELATIVE AREE	Dipendenti	Dipendenti che hanno usufruito dell'Istituto			Giorni usufruiti	Dipendenti/Anno equivalenti (1)
		Maschi	Femmine	Totale		
FUNZIONI CENTRALI	197.986	60	62	122	27.231	75
FUNZIONI LOCALI	400.010	92	61	153	38.290	105
ISTRUZIONE E RICERCA	1.331.773	382	406	788	178.208	483
PRESIDENZA DEL CONSIGLIO DEI MINISTRI	2.106					
SANITA'	664.511	162	77	239	52.822	145
TOTALE COMPARTI E RELATIVE AREE	2.596.386	696	606	1.302	294.551	807
ALTRE AMMINISTRAZIONI	Dipendenti	Dipendenti che hanno usufruito dell'Istituto			Giorni usufruiti	Dipendenti/Anno equivalenti (1)
		Maschi	Femmine	Totale		
PROVINCE AUTONOME	68.746	1	3	4	610	2
REGIONI A STATUTO SPECIALE	41.489	1		1	364	1
UNIONCAMERE	59					
TOTALE ALTRE AMMINISTRAZIONI	110.294	2	3	5	974	3
SETTORE PUBBLICISTI	Dipendenti	Dipendenti che hanno usufruito dell'Istituto			Giorni usufruiti	Dipendenti/Anno equivalenti (1)
		Maschi	Femmine	Totale		
CORPO NAZIONALE VIGILI DEL FUOCO	35.790	1		1	237	1
FORZE DI POLIZIA AD ORDINAMENTO CIVILE (CORPO DELLA POLIZIA PENITENZIARIA)	38.057	18		18	3.949	11
FORZE DI POLIZIA AD ORDINAMENTO CIVILE (POLIZIA DI STATO)	98.192	5	1	6	1.476	4
PERSONALE CARRIERA DIPLOMATICA	1.046					
PERSONALE CARRIERA PREFETTIZIA	915					
TOTALE SETTORE PUBBLICISTI	174.000	24	1	25	5.662	16
TOTALE GENERALE	2.880.680	722	610	1.332	301.187	825

(1) - I valori sono arrotondati per i fini statistici della presente pubblicazione.

35. Distribuzione dei dipendenti in aspettativa sindacale non retribuita e relativo numero dei giorni fruiti, per confederazione sindacale, per comparto e relativa area di contrattazione e altre Amministrazioni

COMPARTI E RELATIVE AREE	CGIL	CGS	CIDA	CISAL	CISL	CODIRP	CONFEDAS	CONFEDIR	CONFINTESA	CONFSAL	COSMED	CSE	UIL	USAE	USB	ALTRI	TOTALE
FUNZIONI CENTRALI	38	16		2	16				31	11			4		4		122
FUNZIONI LOCALI	84			7	35					4			18		5		153
ISTRUZIONE E RICERCA	215	93	2	35	185			3		117		2	126		10		788
PRESIDENZA DEL CONSIGLIO DEI MINISTRI																	
SANITA'	86	22			69			1		11		21	27		1	1	239
TOTALE COMPARTI E RELATIVE AREE	423	131	2	44	305			4	31	143		23	175		20	1	1.302
ALTRE AMMINISTRAZIONI	CGIL	CGS	CIDA	CISAL	CISL	CODIRP <td>CONFEDAS</td> <td>CONFEDIR</td> <td>CONFINTESA</td> <td>CONFSAL</td> <td>COSMED</td> <td>CSE</td> <td>UIL</td> <td>USAE</td> <td>USB</td> <td>ALTRI</td> <td>TOTALE</td>	CONFEDAS	CONFEDIR	CONFINTESA	CONFSAL	COSMED	CSE	UIL	USAE	USB	ALTRI	TOTALE
PROVINCE AUTONOME	1				1											2	4
REGIONI A STATUTO SPECIALE													1				1
UNIONCAMERE																	
TOTALE ALTRE AMMINISTRAZIONI	1				1								1			2	5

COMPARTI E RELATIVE AREE	CGIL	CGS	CIDA	CISAL	CISL	CODIRP	CONFEDAS	CONFEDIR	CONFINTESA	CONFSAL	COSMED	CSE	UIL	USAE	USB	ALTRI	TOTALE
FUNZIONI CENTRALI	9.855	3.416		190	3.742				6.106	2.358			1.022		542		27.231
FUNZIONI LOCALI	23.221			1.469	7.665					982			4.430		522		38.290
ISTRUZIONE E RICERCA	44.387	19.529	485	6.781	46.728			848		23.855		484	30.545		2.555		176.208
PRESIDENZA DEL CONSIGLIO DEI MINISTRI																	
SANITA'	21.030	2.851			15.576			41		1.119		5.387	6.090		364	364	52.822
TOTALE COMPARTI E RELATIVE AREE	98.493	25.796	485	8.450	73.712			889	6.106	28.314		5.871	42.087		3.984	364	294.551
ALTRE AMMINISTRAZIONI	CGIL	CGS	CIDA	CISAL	CISL	CODIRP <td>CONFEDAS</td> <td>CONFEDIR</td> <td>CONFINTESA</td> <td>CONFSAL</td> <td>COSMED</td> <td>CSE</td> <td>UIL</td> <td>USAE</td> <td>USB</td> <td>ALTRI</td> <td>TOTALE</td>	CONFEDAS	CONFEDIR	CONFINTESA	CONFSAL	COSMED	CSE	UIL	USAE	USB	ALTRI	TOTALE
PROVINCE AUTONOME	182				58											370	610
REGIONI A STATUTO SPECIALE																	
UNIONCAMERE																	364
TOTALE ALTRE AMMINISTRAZIONI	182				58								364			370	974

Sotto la sigla confederale sono state raggruppate tutte le organizzazioni sindacali affiliate alla confederazione stessa. Sotto la voce Altri sono comprese le organizzazioni che non sono affiliate ad alcuna confederazione.

36. Distribuzione dei dipendenti in aspettativa sindacale non retribuita e relativo numero dei giorni fruiti, distinti per associazione sindacale, nel Settore pubblicitari

SETTORE PUBBLICISTI	CONAPO		FNS CISL		UIL PA VVF		FP CGIL VVF		CONFSAI VVF		TOTALE	
	Dipendenti	Giorni	Dipendenti	Giorni	Dipendenti	Giorni	Dipendenti	Giorni	Dipendenti	Giorni	Dipendenti	Giorni
CORPO NAZIONALE VIGILI DEL FUOCO							1	237			1	237
	SAPPE		SINAPPE		OSAPP		UIL PAPP		USPP		CGIL FP PP	
FORZE DI POLIZIA AD ORDINAMENTO CIVILE (CORPO DELLA POLIZIA PENITENZIARIA)	Dipendenti		Dipendenti		Dipendenti		Dipendenti		Dipendenti		Dipendenti	
			6	607	6	1.483	1	274	1	164	4	1.421
FORZE DI POLIZIA AD ORDINAMENTO CIVILE (POLIZIA DI STATO)	SIULP		SAP		SIAP		FED. COISP-MOSAP		FSP POLIZIA DI STATO		SILP CGIL	
	Dipendenti		Dipendenti		Dipendenti		Dipendenti		Dipendenti		Dipendenti	
					2	728	3	667	1	81	6	1.476
PERSONALE CARRIERA DIPLOMATICA	SINDIAE		SINPREF		SINDIP CISAL						TOTALE	
	Dipendenti		Dipendenti		Dipendenti		Dipendenti		Dipendenti		Dipendenti	
PERSONALE CARRIERA PREFETTIZIA											TOTALE GENERALE	
											25	5.662

37. Ripartizione delle aspettative sindacali non retribuite (dipendenti/anno) - Confronto tra Comparti-Aree, altre Amministrazioni e Settore pubblici

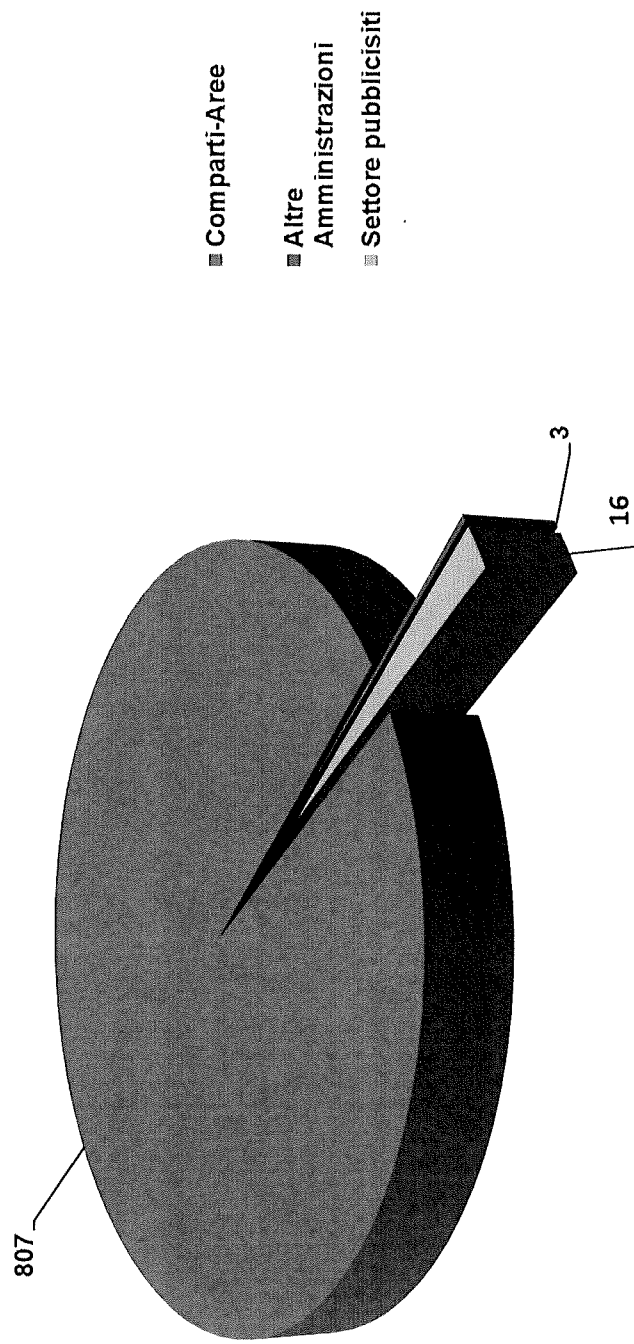

38. Ripartizione delle aspettative sindacali non retribuite (dipendenti/anno) - Dettaglio per Comparto-Area

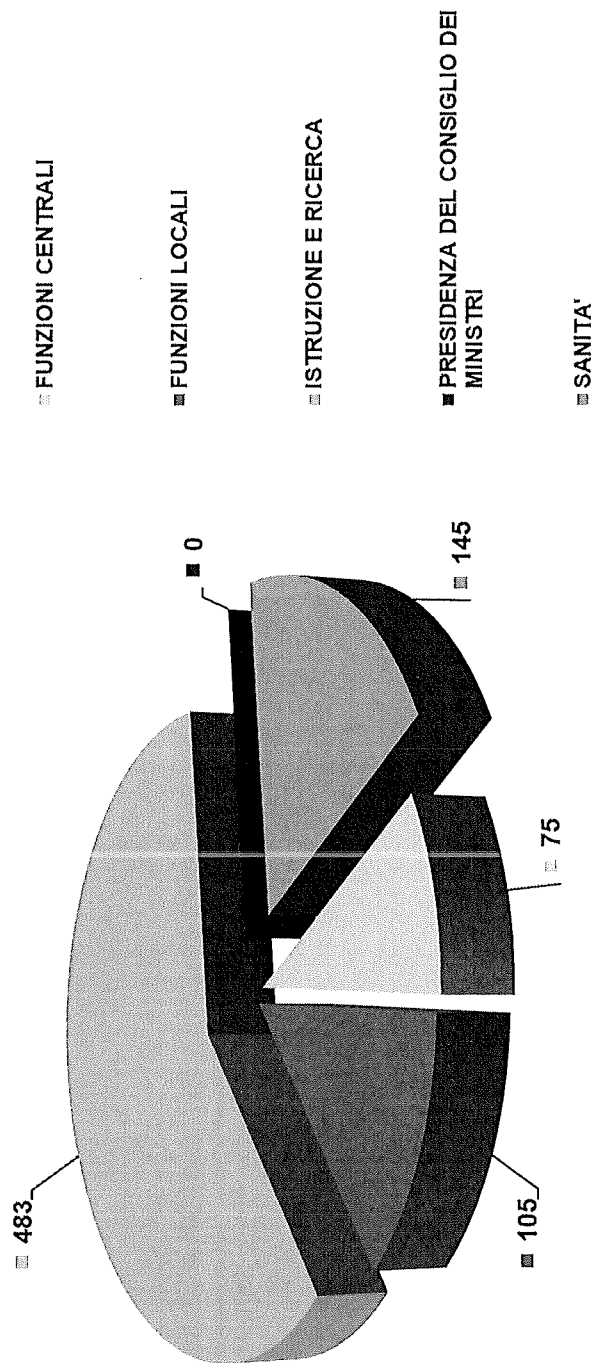

39. Ripartizione delle aspettative sindacali non retribuite (dipendenti/anno) - Dettaglio per altre Amministrazioni

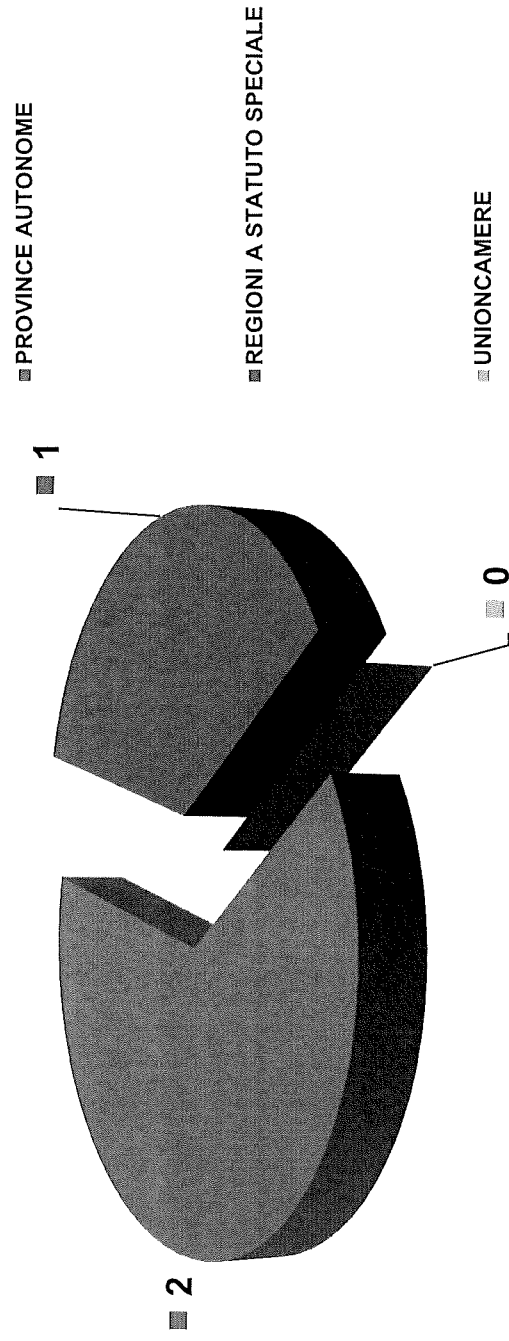

40. Ripartizione delle aspettative sindacali non retribuite (dipendenti/anno) - Dettaglio per Settore pubblicitari

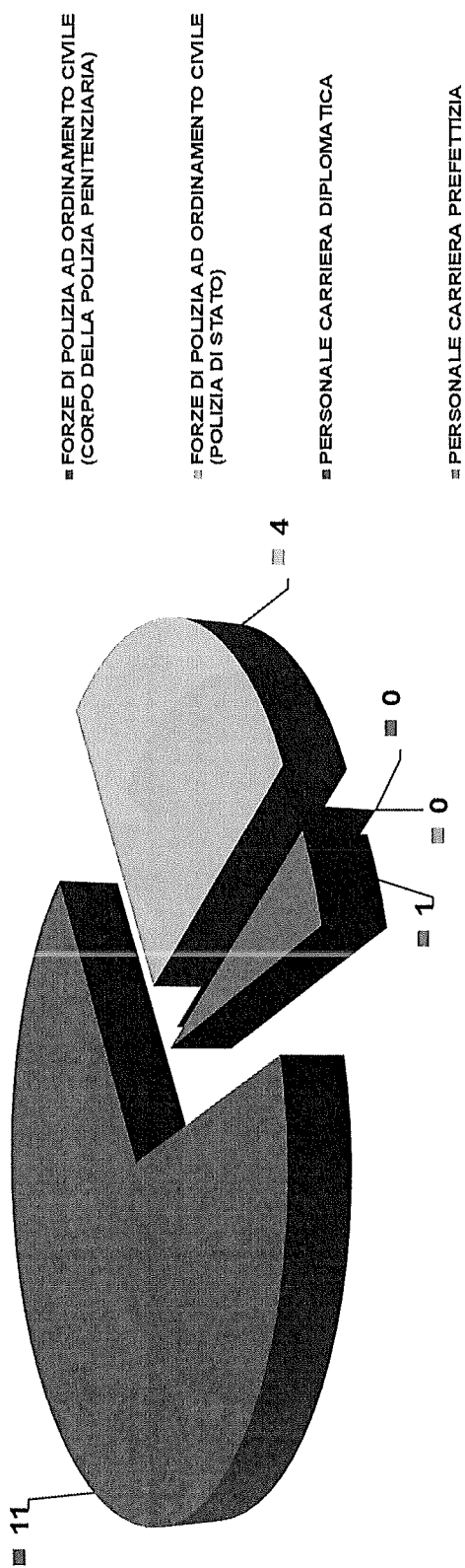

41. Distribuzione dei dipendenti in permesso sindacale non retribuito e il relativo numero dei giorni fruiti, per comparto e relativa area di contrattazione, altre Amministrazioni e Settore pubblicitari

COMPARTI E RELATIVE AREE	Dipendenti	Dipendenti che hanno usufruito dell'istituto			Giorni usufruiti	Dipendenti/Anno equivalenti (1)
		Maschi	Femmine	Totale		
FUNZIONI CENTRALI	197.986	25	17	42	22	0,10
FUNZIONI LOCALI	400.010	41	32	73	109	0,50
ISTRUZIONE E RICERCA	1.331.773	22	26	48	34	0,15
PRESIDENZA DEL CONSIGLIO DEI MINISTRI	2.106	1		1	1	0,00
SANITA'	664.511	41	35	76	114	0,52
TOTALE COMPARTI E RELATIVE AREE	2.596.386	130	110	240	280	1,27
ALTRE AMMINISTRAZIONI	Dipendenti	Dipendenti che hanno usufruito dell'istituto			Giorni usufruiti	Dipendenti/Anno equivalenti (1)
		Maschi	Femmine	Totale		
PROVINCE AUTONOME	68.746					
REGIONI A STATUTO SPECIALE	41.489	3	3	6	38	0,17
UNIONCAMERE	59					
TOTALE ALTRE AMMINISTRAZIONI	110.294	3	3	6	38	0,17
SETTORE PUBBLICISTI	Dipendenti	Dipendenti che hanno usufruito dell'istituto			Giorni usufruiti	Dipendenti/Anno equivalenti (1)
		Maschi	Femmine	Totale		
CORPO NAZIONALE VIGILI DEL FUOCO	35.790					
FORZE DI POLIZIA AD ORDINAMENTO CIVILE (CORPO DELLA POLIZIA PENITENZIARIA)	38.057	4	1	5	5	0,02
FORZE DI POLIZIA AD ORDINAMENTO CIVILE (POLIZIA DI STATO)	98.192	13	1	14	46	0,21
PERSONALE CARRIERA DIPLOMATICA	1.046					
PERSONALE CARRIERA PREFETTIZIA	915					
TOTALE SETTORE PUBBLICISTI	174.000	17	2	19	51	0,23
TOTALE GENERALE	2.880.680	150	115	265	369	1,68

(1) - I valori sono arrotondati per i fini statistici della presente pubblicazione.

42. Distribuzione dei dipendenti in permesso sindacale non retribuito e relativo numero dei giorni fruiti, per confederazione sindacale, per RSU, per comparto e relativa area di contrattazione e altre Amministrazioni

COMPARTI E RELATIVE AREE	CGIL	CGS	CIDA	CISAL	CISL	CODIRP	CONFEDAS	CONFEDIR	CONFINTESA	CONFESAL	COSMED	CSE	RSU	UIL	USAE	USB	ALTRI	TOTALE	
FUNZIONI CENTRALI	2												34			6		42	
FUNZIONI LOCALI	3				9								48	5		8		73	
ISTRUZIONE E RICERCA	3	1			1					1			41	1				48	
PRESIDENZA DEL CONSIGLIO DEI MINISTRI													1					1	
SANITA'					1					4			48	2		21		76	
TOTALE COMPARTI E RELATIVE AREE	8	1			11					5			172	8		35		240	
ALTRE AMMINISTRAZIONI	CGIL	CGS	CIDA	CISAL	CISL	CODIRP	CONFEDAS	CONFEDIR	CONFINTESA	CONFESAL	COSMED	CSE	RSU	UIL	USAE	USB	ALTRI	TOTALE	
PROVINCE AUTONOME																			
REGIONI A STATUTO SPECIALE				4													2	6	
UNIONCAMERE																			
TOTALE ALTRE AMMINISTRAZIONI				4														2	6

COMPARTI E RELATIVE AREE	CGIL	CGS	CIDA	CISAL	CISL	CODIRP	CONFEDAS	CONFEDIR	CONFINTESA	CONFESAL	COSMED	CSE	RSU	UIL	USAE	USB	ALTRI	TOTALE	
FUNZIONI CENTRALI	1												12			9		22	
FUNZIONI LOCALI	14				7								66	2		20		109	
ISTRUZIONE E RICERCA	3	3			0					0			27	1				34	
PRESIDENZA DEL CONSIGLIO DEI MINISTRI													1					1	
SANITA'					3					21			51	1		38		114	
TOTALE COMPARTI E RELATIVE AREE	18	3			10					21			157	4		67		280	
ALTRE AMMINISTRAZIONI	CGIL	CGS	CIDA	CISAL	CISL	CODIRP	CONFEDAS	CONFEDIR	CONFINTESA	CONFESAL	COSMED	CSE	RSU	UIL	USAE	USB	ALTRI	TOTALE	
PROVINCE AUTONOME																			
REGIONI A STATUTO SPECIALE				4														34	38
UNIONCAMERE																			
TOTALE ALTRE AMMINISTRAZIONI				4														34	38

Sotto la sigla federale sono state raggruppate tutte le organizzazioni sindacali affiliate alla confederazione stessa. Sotto la voce Altri sono comprese le organizzazioni che non sono affiliate ad alcuna confederazione.

43. Distribuzione dei dipendenti in permesso sindacale non retribuito e relativo numero di giorni fruito, distinto per associazione sindacale nel Settore pubblicitari

SETTORE PUBBLICISTI	CONAPO		FNS CISL		UIL PA VVF		FP CGIL VVF		CONFSAL VVF		TOTALE	
	Dipendenti	Giorni	Dipendenti	Giorni	Dipendenti	Giorni	Dipendenti	Giorni	Dipendenti	Giorni	Dipendenti	Giorni
CORPO NAZIONALE VIGILI DEL FUOCO	SAPPE		SINAPPE		OSAPP		UIL PAPP		USPP		CGIL FP PP	
	Dipendenti	Giorni	Dipendenti	Giorni	Dipendenti	Giorni	Dipendenti	Giorni	Dipendenti	Giorni	Dipendenti	Giorni
FORZE DI POLIZIA AD ORDINAMENTO CIVILE (CORPO DELLA POLIZIA PENITENZARIA)	SILIP		SAP		SAP		FED. COSP-MOSAP		FSP POLIZIA DI STATO		SILP CGIL	
	Dipendenti	Giorni	Dipendenti	Giorni	Dipendenti	Giorni	Dipendenti	Giorni	Dipendenti	Giorni	Dipendenti	Giorni
FORZE DI POLIZIA AD ORDINAMENTO CIVILE (POLIZIA DI STATO)	1	1	8	40					1	1	4	4
	Dipendenti	Giorni	Dipendenti	Giorni	Dipendenti	Giorni	Dipendenti	Giorni	Dipendenti	Giorni	Dipendenti	Giorni
PERSONALE CARRIERA DIPLOMATICA	SNDMAE		SINPREF		SNADIP CISAL						TOTALE	
	Dipendenti	Giorni	Dipendenti	Giorni	Dipendenti	Giorni	Dipendenti	Giorni	Dipendenti	Giorni	Dipendenti	Giorni
PERSONALE CARRIERA PREFERITIZIA											TOTALE GENERALE	
											19	51

44. Ripartizione dei permessi sindacali non retribuiti (dipendenti/anno) - Confronto tra Comparti-Aree, altre Amministrazioni e Settore pubblicitari

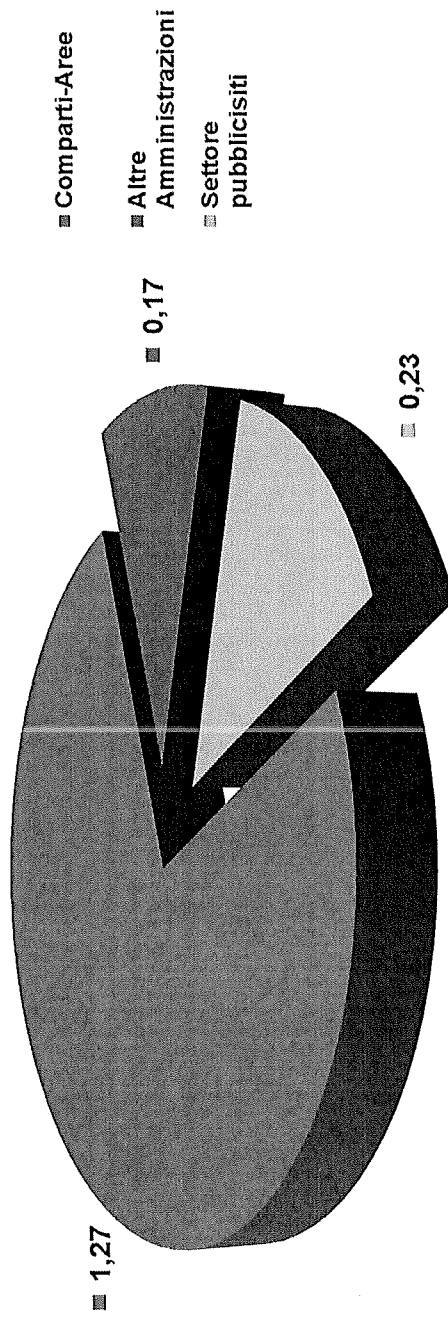

45. Ripartizione dei permessi sindacali non retribuiti (dipendenti/anno) - Dettaglio per Comparto-Area

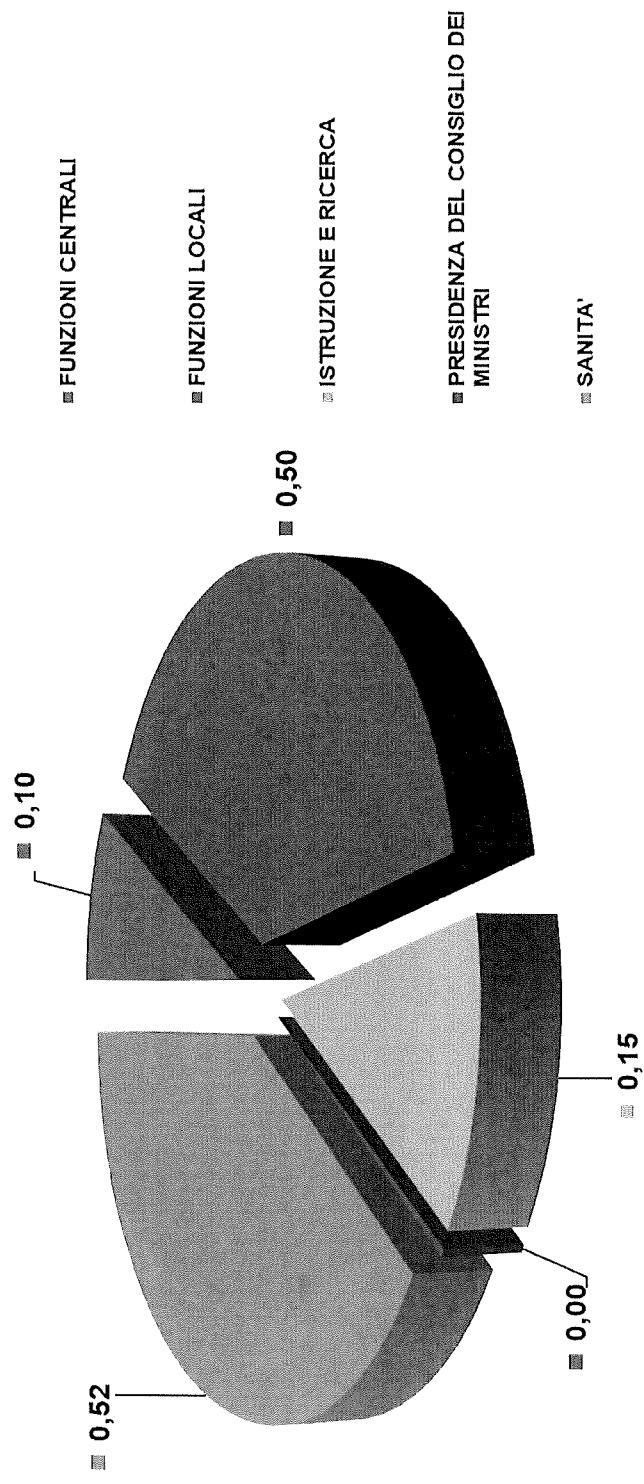

46. Ripartizione dei permessi sindacali non retribuiti (dipendenti/anno) - Dettaglio per altre Amministrazioni

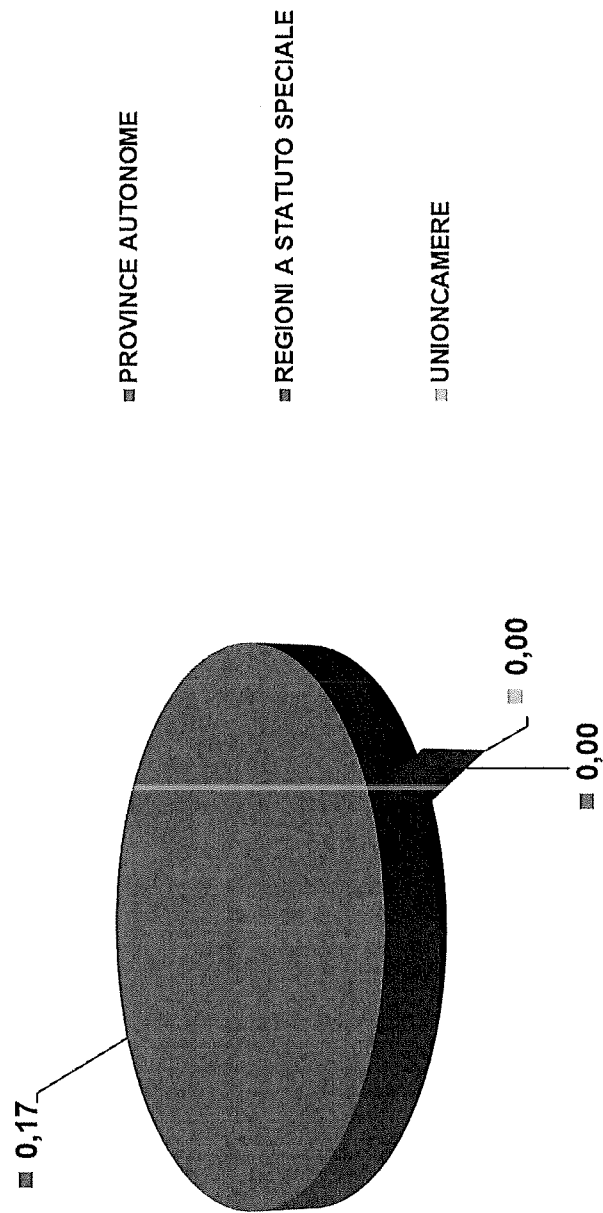

47. Ripartizione dei permessi sindacali non retribuiti (dipendenti/anno) - Dettaglio per Settore pubblicitari

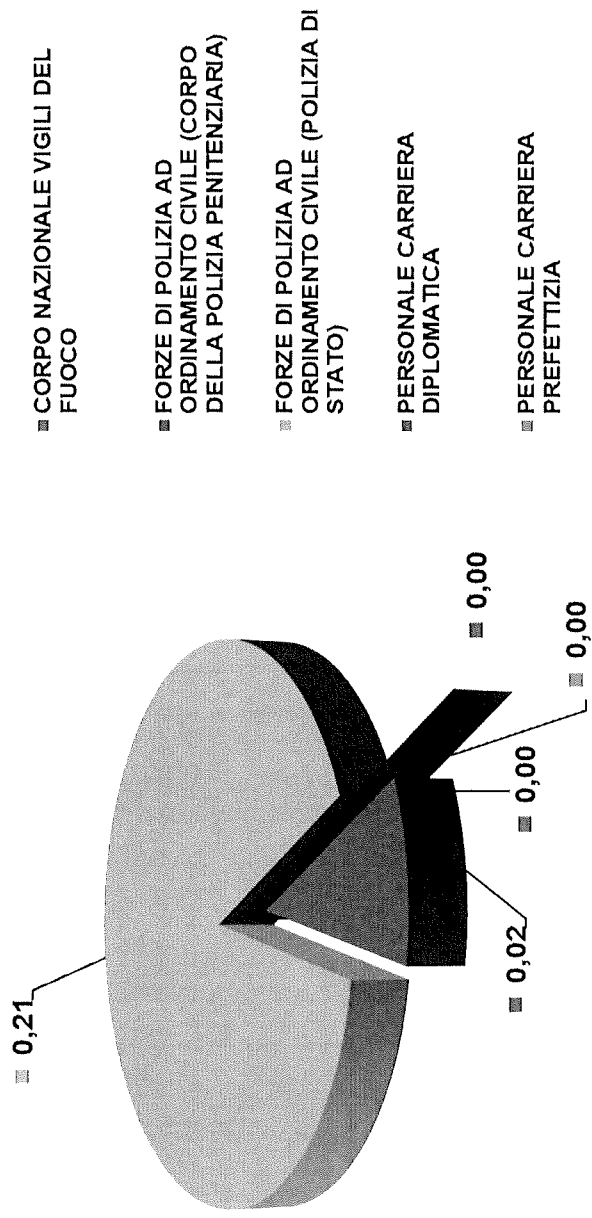

48. Distribuzione dei dipendenti in aspettativa e permesso per l'espletamento delle funzioni pubbliche elettive per tipo di istituzione ove la funzione è svolta, e relativo numero dei giorni fruiti, per Comparto e relativa Area di contrattazione, per altre Amministrazioni e per Settore pubblicitari

COMPARTI E RELATIVE AREE	Dipendenti	Dipendenti che hanno usufruito dell'Istituto			Giorni usufruiti	Dipendenti/Anno equivalenti (1)
		Maschi	Femmine	Totale		
FUNZIONI CENTRALI	197.986	337	207	544	25.584	70
FUNZIONI LOCALI	400.010	963	533	1.496	96.474	264
ISTRUZIONE E RICERCA	1.331.773	455	557	1.012	41.120	113
PRESIDENZA DEL CONSIGLIO DEI MINISTRI	2.106					
SANITA'	664.511	815	614	1.429	67.649	185
TOTALE COMPARTI E RELATIVE AREE	2.596.386	2.570	1.911	4.481	230.827	632
ALTRE AMMINISTRAZIONI	Dipendenti	Dipendenti che hanno usufruito dell'Istituto			Giorni usufruiti	Dipendenti/Anno equivalenti (1)
		Maschi	Femmine	Totale		
PROVINCE AUTONOME	68.746	20	10	30	1.529	4
REGIONI A STATUTO SPECIALE	41.489	160	50	210	13.356	37
UNIONCAMERE	59					
TOTALE ALTRE AMMINISTRAZIONI	110.294	180	60	240	14.885	41
SETTORE PUBBLICISTI	Dipendenti	Dipendenti che hanno usufruito dell'Istituto			Giorni usufruiti	Dipendenti/Anno equivalenti (1)
		Maschi	Femmine	Totale		
CORPO NAZIONALE VIGILI DEL FUOCO	35.790	74	5	79	2.039	6
FORZE DI POLIZIA AD ORDINAMENTO CIVILE (CORPO DELLA POLIZIA PENITENZIARIA)	38.057	94	15	109	2.244	6
FORZE DI POLIZIA AD ORDINAMENTO CIVILE (POLIZIA DI STATO)	98.192	12	0	12	2.250	6
PERSONALE CARRIERA DIPLOMATICA	1.046					
PERSONALE CARRIERA PREFETTIZIA	915					
TOTALE SETTORE PUBBLICISTI	174.000	180	20	200	6.533	18
TOTALE GENERALE	2.880.680	2.930	1.991	4.921	252.245	691

(1) - I valori sono arrotondati per i fini statistici della presente pubblicazione.

49. Distribuzione dei dipendenti in aspettativa e permesso per l'espletamento delle funzioni pubbliche elettive per tipo di istituzione ove la funzione è svolta, per Comparto e relativa Area di contrattazione, altre Amministrazioni e Settore pubblici

COMPARTI E RELATIVE AREE	Eletti al Comune/Circoscrizione	Eletto al Parlamento Europeo	Eletto al Parlamento Nazionale	Eletto alla Provincia	Eletto alla Regione	TOTALE
FUNZIONI CENTRALI	504	7	3	18	12	544
FUNZIONI LOCALI	1.440	5	13	10	28	1.496
ISTRUZIONE E RICERCA	952	6	16	17	21	1.012
PRESIDENZA DEL CONSIGLIO DEI MINISTRI						
SANITA'	1.370	13	9	17	20	1.429
TOTALE COMPARTI E RELATIVE AREE	4.266	31	41	62	81	4.481
ALTRE AMMINISTRAZIONI	Eletti al Comune/Circoscrizione	Eletto al Parlamento Europeo	Eletto al Parlamento Nazionale	Eletto alla Provincia	Eletto alla Regione	TOTALE
PROVINCE AUTONOME	28			2		30
REGIONI A STATUTO SPECIALE	200	1		1	8	210
UNIONCAMERE						
TOTALE ALTRE AMMINISTRAZIONI	228	1	0	3	8	240
SETTORE PUBBLICISTI	Eletti al Comune/Circoscrizione	Eletto al Parlamento Europeo	Eletto al Parlamento Nazionale	Eletto alla Provincia	Eletto alla Regione	TOTALE
CORPO NAZIONALE VIGILI DEL FUOCO	76		1	2		79
FORZE DI POLIZIA AD ORDINAMENTO CIVILE (CORPO DELLA POLIZIA PENITENZIARIA)	107			2		109
FORZE DI POLIZIA AD ORDINAMENTO CIVILE (POLIZIA DI STATO)	6		2		4	12
PERSONALE CARRIERA DIPLOMATICA						0
PERSONALE CARRIERA PREFETTIZIA						0
TOTALE SETTORE PUBBLICISTI	189	0	3	4	4	200
TOTALE GENERALE	4.683	32	44	69	93	4.921

50. Distribuzione dei giorni di aspettativa e permesso per l'espletamento delle funzioni pubbliche elettive per tipo di istituzione ove la funzione è svolta, per Comparto e relativa Area di contrattazione, altre Amministrazioni e Settore pubblicitari

COMPARTI E RELATIVE AREE	Eletti al Comune/Circoscrizione	Eletto al Parlamento Europeo	Eletto al Parlamento Nazionale	Eletto alla Provincia	Eletto alla Regione	TOTALE
FUNZIONI CENTRALI	21.055	4	731	489	3.305	25.584
FUNZIONI LOCALI	84.411	4	3.492	794	7.773	96.474
ISTRUZIONE E RICERCA	30.179	1.098	5.309	291	4.243	41.120
PRESIDENZA DEL CONSIGLIO DEI MINISTRI						
SANITA'	57.494	818	1.463	1.315	6.559	67.649
TOTALE COMPARTI E RELATIVE AREE	193.139	1.924	10.995	2.889	21.880	230.827
ALTRE AMMINISTRAZIONI	Eletti al Comune/Circoscrizione	Eletto al Parlamento Europeo	Eletto al Parlamento Nazionale	Eletto alla Provincia	Eletto alla Regione	TOTALE
PROVINCE AUTONOME	1.163			366		1.529
REGIONI A STATUTO SPECIALE	10.670	1		1	2.684	13.356
UNIONCAMERE						
TOTALE ALTRE AMMINISTRAZIONI	11.833	1	0	367	2.684	14.885
SETTORE PUBBLICISTI	Eletti al Comune/Circoscrizione	Eletto al Parlamento Europeo	Eletto al Parlamento Nazionale	Eletto alla Provincia	Eletto alla Regione	TOTALE
CORPO NAZIONALE VIGILI DEL FUOCO	1.669		365	5		2.039
FORZE DI POLIZIA AD ORDINAMENTO CIVILE (CORPO DELLA POLIZIA PENITENZIARIA)	2.239			5		2.244
FORZE DI POLIZIA AD ORDINAMENTO CIVILE (POLIZIA DI STATO)	60		730		1.460	2.250
PERSONALE CARRIERA DIPLOMATICA						
PERSONALE CARRIERA PREFETTIZIA						
TOTALE SETTORE PUBBLICISTI	3.968		1.095	10	1.460	6.533
TOTALE GENERALE	208.940	1.925	12.090	3.266	26.024	252.245

51. Ripartizione dei costi per aspettative e permessi funzioni pubbliche elettive - Differenza tra Comparti-Aree, altre Amministrazioni e Settore pubblicisti

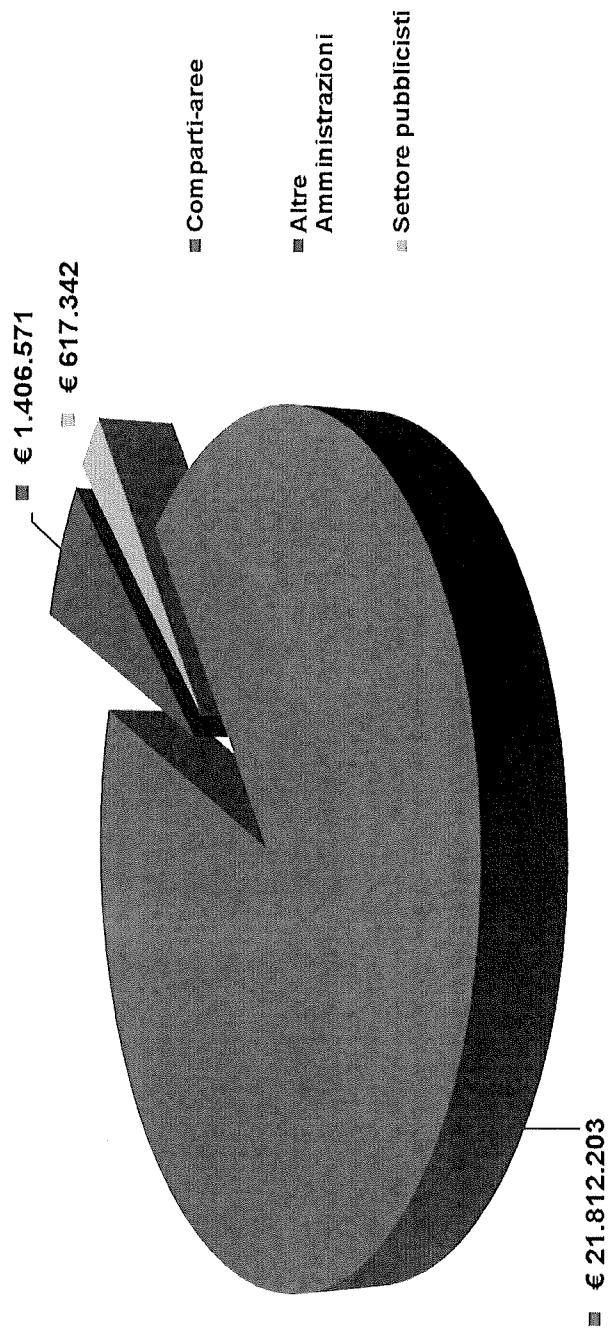

52. Ripartizione costi per aspettative e permessi funzioni pubbliche elettive - Dettaglio per Comparto-Area

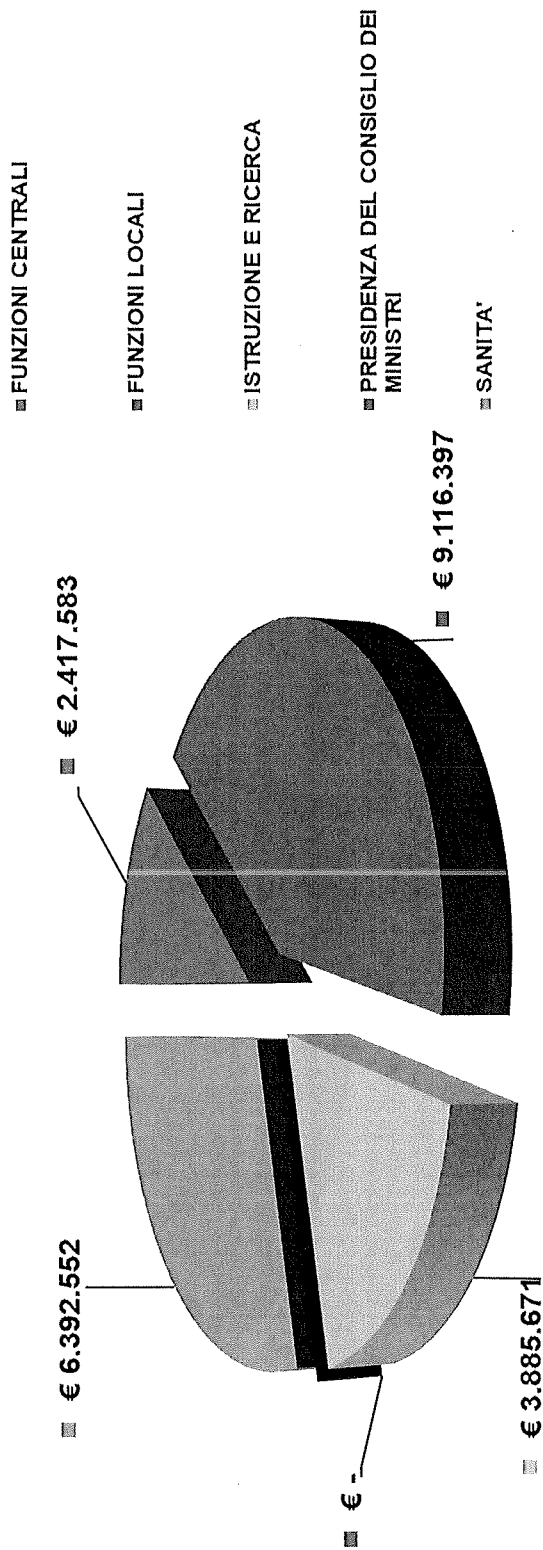

53. Ripartizione costi per aspettative e permessi funzioni pubbliche elettive - Dettaglio per altre Amministrazioni

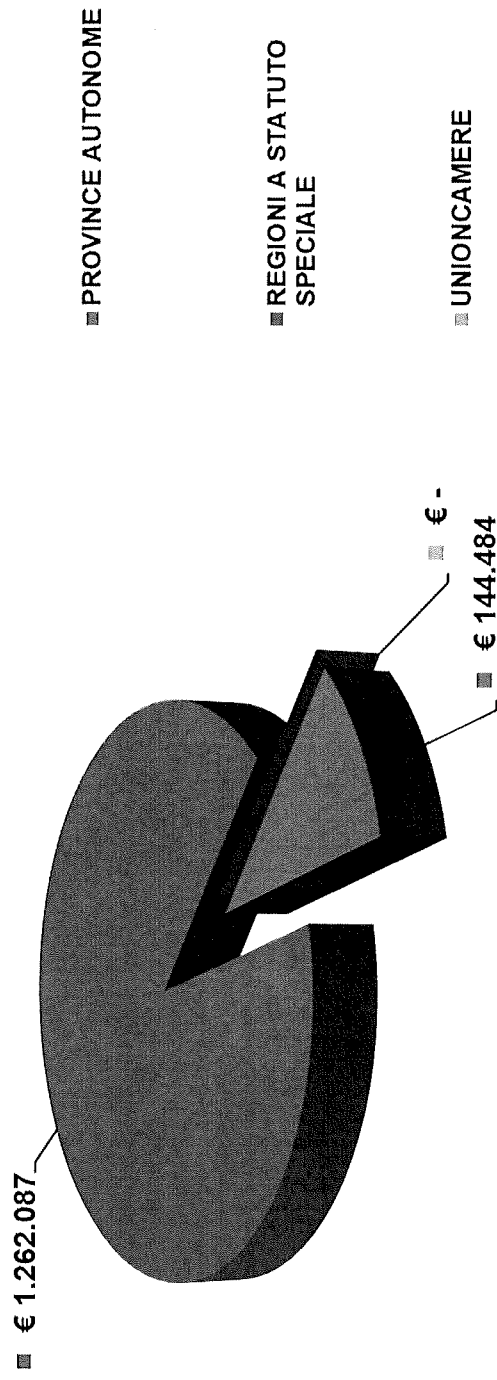

54. Ripartizione costi per aspettative e permessi funzioni pubbliche elettive - Dettaglio per Settore pubblicitari

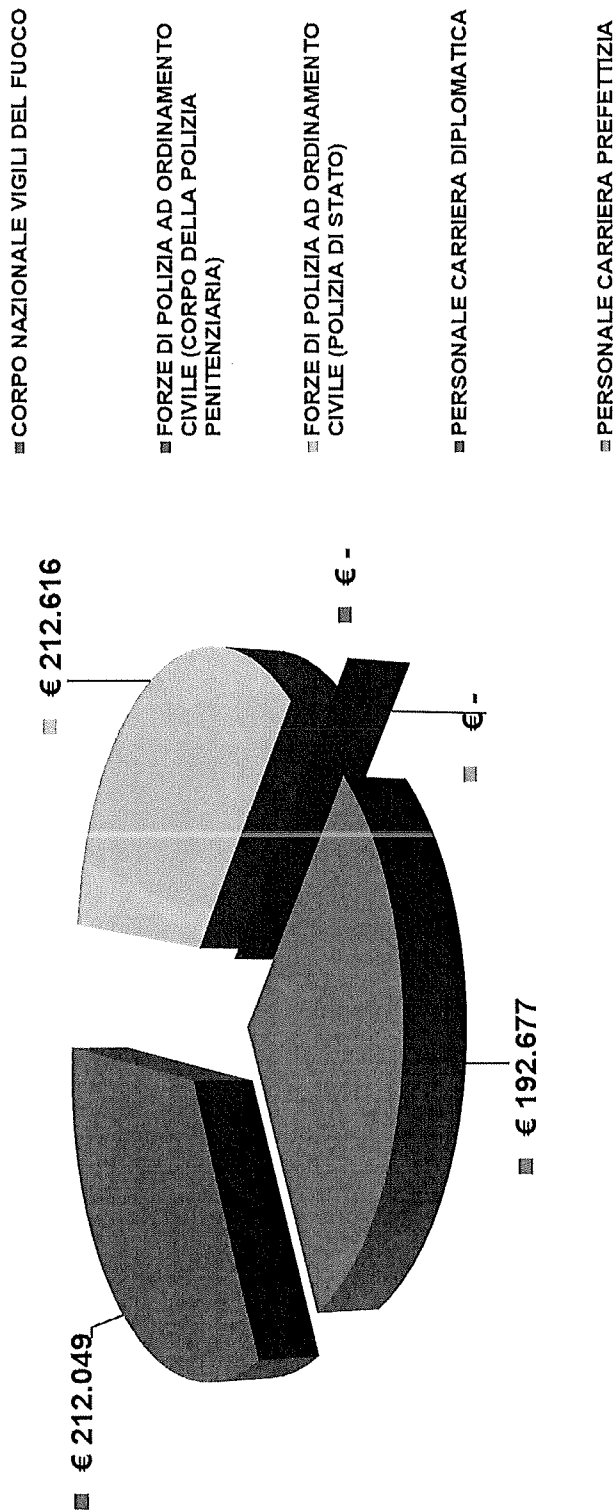

55. Ripartizione dei costi per aspettative e permessi per funzioni pubbliche elettive per tipo di Istituzione

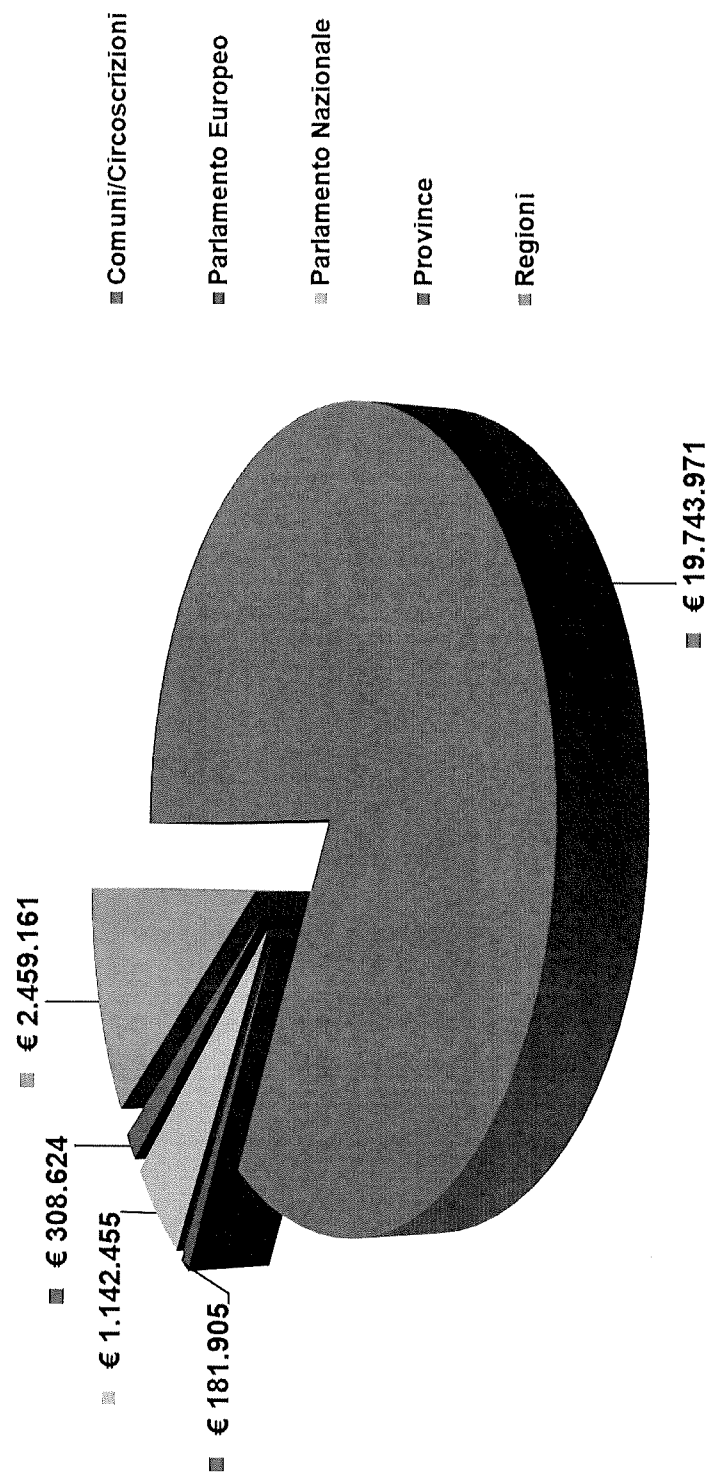

56. Ripartizione aspettative e permessi per funzioni pubbliche elettive per Comparti-Aree, altre Amministrazioni e Settore pubblicitari - (dipendenti /anno)

